



# GLADIATOR X110

## UŽIVATELSKÝ MANUÁL



**FIRE UP  
THE FUN**



**CF110AY10**

OBSAH	
ÚVOD .....	3
IDENTIFIKACE VOZIDLA .....	6
BEZPEČNOST ŘIDIČE .....	8
VAROVNÉ ŠTÍTKY A NÁLEPKY .....	18
BEZPEČNOSTNÍ VÝBAVA ŘIDIČE .....	21
VLASTNOSTI & OVLÁDACÍ PRVKY .....	22
LEVÁ STRANA ŘÍDÍTEK .....	22
PRAVÁ STRANA ŘÍDÍTEK .....	24
BRZDY .....	24
ELEKTRONICKÝ PLOT A APLIKACE CFMOTO YOUTH .....	25
PALIVOVÁ NÁDRŽ A VÍČKO .....	29
ŘADÍCÍ PÁKA A ŘAZENÍ .....	30
SERVISNÍ KRYT .....	30
DISPLEJ A PŘÍSTROJOVÝ PANEL.....	31
PROVOZ .....	33
DOBA ZÁBĚHU .....	33
PŘEPRAVA NÁKLADU .....	33
BEZPEČNÁ JÍZDA .....	34
ÚDRŽBA A MAZÁNÍ STROJE.....	40
DEFINICE NADMĚRNÉHO UŽÍVÁNÍ ATV .....	40
TABULKA MAZÁNÍ.....	40
TABULKA VIZKOZITY OLEJŮ .....	40
TABULKA KONTROLY VOZIDLA PŘED JÍZDOU .....	41
TABULKA KONTROLY V DOBĚ ZÁBĚHU .....	41
TABULKA PRAVIDELNÉ ÚDRŽBY .....	41
POSTUPY ÚDRŽBY .....	43
Motorový olej .....	43
Zapalovací svíčka.....	44
Vzduchový filtr .....	45
Lapač jisker .....	46
Brzdový systém.....	47
Seřízení vůle přední brzdové páky .....	48
Kola a pneumatiky .....	49
Hnací řetěz.....	50
Akumulátor.....	51
Pojistky a relé.....	51
Světla.....	52
Tlumiče.....	53
Mazání.....	53
ČIŠTĚNÍ A SKLADOVÁNÍ.....	54
DIAGNOSTIKA VOZIDLA.....	56
TECHNICKÉ SPECIFIKACE .....	58
REGISTRACE / REKLAMACE VOZIDLA .....	59
DOPLŇUJÍCÍ INFORMACE K ZÁRUCE .....	61

## ÚVOD

Děkujeme za zakoupení stroje značky CFMOTO. Vítejte do celosvětové rodiny nadšenců CFMOTO. Neváhejte navštívit oficiální stránky CFMOTO a naše stránky JourneyMan CZ pro nejaktuálnější zprávy ze světa strojů CFMOTO.

CFMOTO vyvíjí, vyrábí, prodává a dodává světově nejspolehlivější a cenově přístupné motocykly, skútry, čtyřkolky, užitkové stroje a lodě. Firma založena v roce 1989 se již dokázala spojit s víc než 1200 partnery a dodávat do více než 70 zemí a regionů. CFMOTO je na hranici pokročilých žebříčků světového moto průmyslu a cílí na dodávání skvělých produktů jak pro velkoobchod, tak i koncové fanoušky.

Pro bezpečnou manipulaci se strojem, prosím následujte instrukce a doporučení uvedené v tomto manuálu. Váš manuál obsahuje také instrukce pro menší údržbu stroje. Informace o větších opravách a údržbě jsou uvedeny v Servisním Manuálu. Váš distributor CFMOTO zná Vámi zakoupený stroj nejlépe, a proto ho neváhejte kontaktovat a využít jeho služeb v průběhu i po uplynutí záruční doby.



**VŽDY POUŽÍVEJTE  
CERTIFIKOVANÉ  
OCHRANNÉ  
VYBAVENÍ**



**NIKDY  
NEPOUŽÍVEJTE  
NA VEŘEJNÝCH  
KOMUNIKACÍCH**



**POUZE PRO 1  
OSOBU**

- **NIKDY** neobsluhujte stroj bez řádného proškolení
- **NIKDY** neobsluhujte stroj na veřejných komunikacích, může dojít ke střetu s ostatními vozidly.
- **NIKDY** neřidte stroj ve vysokých rychlostech mimo vaše schopnosti
- **NIKDY** neužívejte alkohol či jiné návykové látky před nebo během jízdy
- **NIKDY** nepřevázejte více jak jednoho spolujezdce
  
- **VŽDY** přizpůsobte ovládání stroje okolnímu terénu, podmínkám a vlastním schopnostem abyste se vyhnuli kolizi nebo otočení vozidla
- **VŽDY** noste ochranné brýle, helmu a ochranné oblečení

**POZORNĚ SI PŘEČTĚTE TENTO MANUÁL.  
ŘÍDTE SE VŠEMI POKYNY A VAROVÁNÍMI.**

 **VAROVÁNÍ**

**Pozorně si přečtěte všechny pokyny a bezpečnostní upozornění v manuálu i na štítcích. Neřízení se bezpečnostními pokyny může způsobit vážná zranění nebo smrt.**

 **VAROVÁNÍ**

**Výfukové zplodiny z tohoto stroje obsahují Oxid uhelnatý, který je smrtelně jedovatý.  
Může způsobit bolesti hlavy, závratě nebo smrt**

## IDENTIFIKACE VOZIDLA

Zaznamenejte si identifikační čísla vašeho stroje do níže uvedených řádků. Odeberte náhradní klíč a uschovejte na bezpečném místě. Duplikát klíče může být vystaven pouze po předložení některého s vašich stávajících klíčů. V případě ztráty obou originálních klíčů, musí být vyměněna celá spínací skříňka.

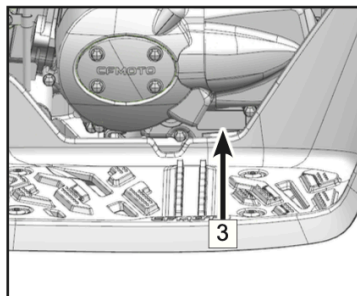
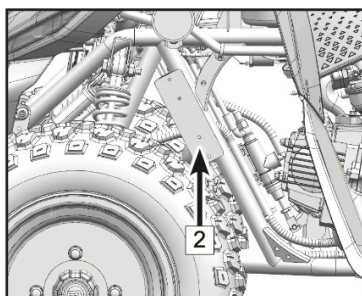
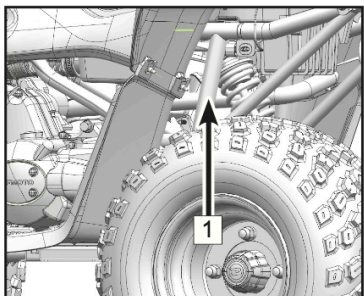

1 – VIN KÓD: \_\_\_\_\_

2 – MODELOVÉ ČÍSLO: \_\_\_\_\_

3 – SÉRIOVÉ ČÍSLO MOTORU: \_\_\_\_\_

### **!VAROVÁNÍ!**

Nedbání pokynů a varování uvedené v tomto manuálu může vést k vážným zraněním nebo smrti. Čtyřkolka není hračka a její obsluha může být nebezpečná. Ovládání tohoto stroje se liší od ovládání ostatních vozidel jako jsou motocykly a automobily. Převrácení nebo kolize hrozí i při běžných úkonech jako je otáčení nebo přejíždění překážek, při nedodržení pokynů.

Pozorně si přečtěte tento manuál tak, aby Vám byly jasná všechna varování a upozornění ohledně provozu stroje.

### **VĚKOVÉ OMEZENÍ**

**Toto vozidlo je určeno pouze  
pro osoby starší 10 let!**

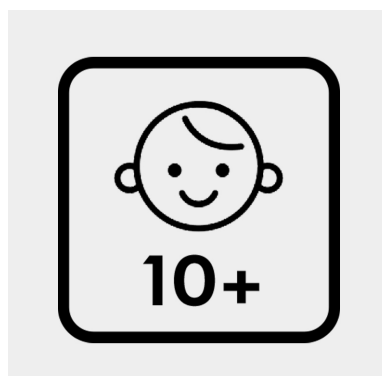

### **Seznamte se s vozidlem**

Jako vlastník vozidla, jste zodpovědný na svoje vlastní bezpečí, bezpečí ostatních a ochranu životního prostředí. Ujistěte se, že rozumíte manuálu, který zahrnuje důležité informace, bezpečnostní úkony a všechny aspekty vašeho vozidla.

## BEZPEČNOST ŘIDIČE

Základní bezpečnost Vám byla sdělena při nákupu vašeho stroje vč. důležitých manuálů. Ve vlastním zájmu je nutné tyto instrukce pravidelně opakovat. Pokud jste stroj zakoupili jako druhý majitel, požádejte o bezpečnostní instrukce Vašeho nejbližšího dealera.

Seznamte se s všemi zákony a vyhláškami které se týkají provozu čtyřkolky na území ČR.

CFMOTO doporučuje držet se rozvrhu kontrol a údržby uvedených v tomto manuálu. Tento rozvrh je navržen pro předcházení případných problémů a je nutné tyto intervaly dodržovat.

V tomto manuálu naleznete následující symboly:

### **!VAROVÁNÍ!**

**Symbol varuje před potencionálním ohrožením zdraví**

### **!VAROVÁNÍ!**

**Symbol varuje před hrozícím nebezpečím, které může mít za následek vážná zranění nebo smrt**

### **!UPOZORNĚNÍ!**

**Symbol upozorňuje na potencionální lehká zranění nebo poškození vozidla**

### **UPOZORNĚNÍ**

**Symbol upozorňující na potencionálně nebezpečnou situaci, které může vést k poškození vozidla**

### **POZNÁMKA**

**Poznámka s důležitými informacemi nebo instrukcemi**

**Pozorně si přečtete tento manuál a veškeré výstražné štítky a dbejte dodržení těchto instrukcí**

- Nikdy nejezděte na čtyřkolce bez předchozí instruktáže. Začátečníci by měli absolvovat školení od certifikovaného instruktora. Pro více informací kontaktujte svého dealera.
- Osobám mladším 10 let je přísně zakázáno jakkoli manipulovat s vozidlem.
- Osobám, které nejsou seznámeny s tímto manuálem, produktovými štítky a neabsolvovali bezpečnostní školení, není dovoleno jakkoli používat vozidlo.
- Nikdy nepoužívejte vozidlo bez řádného ochranného oblečení, helmy a ochranných brýlí.
- Nikdy neužívejte alkohol či jiné návykové látky před nebo během používání vozidla.
- Nikdy nepoužívejte stroj ve vysokých rychlostech. Přizpůsobte jízdu terénu, viditelnosti a okolním podmínkám a především Vaším zkušenostem.
- Nepokoušejte se o skoky, stavění vozidla na zadní kola apod.
- Před každou jízdou se ujistěte, že vozidlo je v pořádku a způsobilé k jízdě.
- Při údržbě a kontrole vždy následujte postupy uvedeny v tomto manuálu.

### **Bezpečnost jezdce**

- Vždy mějte obě ruce na řídicích a obě nohy v prostoru k tomu určeném.
- Jezděte pomalu, buďte opatrní v neznámém terénu. Seznamte se s okolním terénem a podmínkami ve kterých budete jezdit.
- Nikdy nejezděte příliš rychle v drsných a kluzkých podmínkách.
- Vždy si nechte vozidlo zkontrolovat autorizovaným dealerem, pokud došlo ke kolizi nebo nehodě.
- Nikdy nejezděte na svahy, které jsou příliš strmé pro vyjetí nebo pro vaše schopnosti. Trénink na menších svazích je důležitý před samotným vyjetím náročného kopce.



- Nikdy nevyjíždějte svahy se sypkým nebo kluzkým povrchem. Pokud ano, přesuňte svoji váhu dopředu.
- Nedávejte plný plyn bezdůvodně, stejně tak náhlé změny převodových stupňů.
- Nikdy nepřejíždějte vrchol kopce v plné rychlosti.

### **Bezpečnost při jízdě**

- Při sjíždění nebo brždění z kopce se řiďte řádnými pokyny. Před samotným sjezdem se seznámte s terénem. Přesuňte svou váhu dozadu. Nesjíždějte z kopce vysokou rychlostí. Vyhněte se jízdě z kopce šikmo, to může vést k okamžitému převrácení vozidla. Pokud to jde, sjíždějte přímo.
- Vždy se držte bezpečného postupu pro jízdu v náklonu. Vyhněte se kopcům s příliš sypkým nebo kluzkým povrchem. Přesuňte svoji váhu dopředu tak, abyste byly blíže ke svahu. Nikdy se nepokoušejte zatáčet v kopci, dokud tuto techniku dostatečně neovládáte. Vyhněte se přejíždění v náklonu přes strmý svah.
- Vždy se držte bezpečného postupu, pokud při vyjíždění zastavíte nebo se převrátíte dozadu. Abyste se vyhnuli zastavení při výjezdu, udržujte stálou rychlost. Pokud zastavíte a převrátíte se dozadu, držte se pokyny uvedenými v tomto manuálu. Vždy sesedněte směrem do kopce. Otočte čtyřkolku a nasedněte. Následujte postupy uvedené v tomto manuálu.
- Vždy se seznámte s novým terénem před samotnou jízdou. Nikdy nejezděte přes velké překážky jako jsou velké kameny nebo padlé stromy. Vždy se držte pokynů uvedených v tomto manuálu.
- Vždy buďte opatrní při smyku nebo klouzání. Na kluzkých površích (např. led), jeďte pomalu a buďte opatrní abyste omezili možnost smyku.
- Pokuste se omezit jízdu rychle proudící vodou. Pokud je to nevyhnutelné, jeďte pomalu, vyrovnávejte opatrně váhu. Vyhněte se náhlým manévřům a zachovejte plynulou rychlost. Vyhněte se náhlému otáčení, zastavení nebo přidávání plynu.
- Mokrě nebo vlhké brzdy mohou snížit brzdný účinek. Vyzkoušejte brzdy po vyjetí z vody. Pokud je to nutné, několikrát v nízké rychlosti zabrzděte, aby tření vysušilo destičky.
- Při couvání, se nejdříve ujistěte, že za vozidlem není překážka nebo jiná osoba. Couvejte pomalu a vyhněte se ostrému zatáčení.
- Vždy používejte správnou velikost pneumatik určenou pro vaše vozidlo a udržujte stálý tlak v pneumatikách.
- Nemodifikujte vozidlo nesprávnou instalací příslušenství.
- Nenakládejte na vozidlo větší váhu než jsou povolené limity. Náklad musí být rovnoměrně rozložen a bezpečně připevněn. Snižte rychlost a řiďte se instrukcemi uvedenými v tomto manuálu. Držte si větší odstup pro bezpečnou brzdovou dráhu.
- Vždy vyjměte startovací klíč pokud vozidlo nepoužíváte. Předejte tím nepovolenému používání příp. krádeži nebo náhodnému nastartování.
- Děti a zvířata nesmí být převážena na nosičích vozidla.
- Nikdy se nedotýkejte pohyblivých částí jako jsou kola, hnacích hřídelí atp.

**PRO VÍCE INFORMACÍ OHLEDNĚ BEZPEČNOSTI SE PROSÍM OBRAŤTE NA VAŠEHO DEALERA.**

### **Modifikace vybavení**

Záleží nám na bezpečnosti zákazníků a veřejnosti, a proto doporučujeme neinstalovat na vozidla jakékoli vybavení, které by mohlo zvýšit rychlost nebo výkon stroje, stejně tak jakékoli úpravy které by tyto vlastnosti mohli změnit. Jakékoli úpravy tohoto charakteru na originálním stroji vytváří podstatnou možnost nebezpečí a zvyšují možnost úrazu.

***Záruka na stroji je okamžitě propadá, pokud jakékoli součástky nebo vybavení bylo přidáno nebo upraveno tak aby zvýšilo rychlost nebo výkon vozidla.***

#### **POZNÁMKA**

Přidání určitého příslušenství, které může ovlivnit ovladatelnost stroje, jeho chování jsou např.: sekačky, radlice a prohrnovače, větší rozměr pneumatik, postřikovače, velké nosiče, zvedáky a přívěsy. Používejte pouze schválené příslušenství a seznamte se s jeho chováním a příp. efektem na ovladatelnost vozidla.

### **!VAROVÁNÍ!**

#### **POTENCIONÁLNÍ NEBEZPEČÍ**

Manipulace se čtyřkolkou bez řádného proškolení

#### **CO SE MŮŽE STÁT**

Riziko nehody je výrazně vyšší pokud s vozidlem zachází člověk, který nebyl řádně proškolen a neví jak ovládat v různých typech terénů.

#### **JAK PŘEDCHÁZET NEBEZPEČÍ**

Absolvování školení je nezbytné. Majitel stroje musí pravidelně trénovat techniku ovládání vozidla v různých situacích dle postupů uvedených v tomto manuálu.

### **!VAROVÁNÍ!**

#### **POTENCIONÁLNÍ NEBEZPEČÍ**

Nedodržení věkového omezení a doporučení.

#### **CO SE MŮŽE STÁT**

V případě že se strojem bude manipulováno osobou mladší 16 let nebo dětmi, hrozí nebezpečí vážných zranění nebo smrti. I přesto, že nezletilý ve věku 16 let, který by mohl vozidlo používat, stále hrozí že nemá schopnosti nebo úsudek pro řízení vozidla.

#### **JAK PŘEDCHÁZET NEBEZPEČÍ**

Jakákoli manipulace s vozidlem osobou mladší 16 let je zakázána.

### **!VAROVÁNÍ!**

#### **POTENCIONÁLNÍ NEBEZPEČÍ**

Jízda s více pasažéry, než je povolený limit

#### **CO SE MŮŽE STÁT**

Toto vozidlo je 1 místné. Jízda s více pasažéry je zakázána.

#### **JAK PŘEDCHÁZET NEBEZPEČÍ**

Nikdy nepřevázejte 2 nebo více pasažérů.

### **!VAROVÁNÍ!**

#### **POTENCIONÁLNÍ NEBEZPEČÍ**

Převážení pasažérů na zadním nosiči.

#### **CO SE MŮŽE STÁT**

Pasažér, který je převážen na zadním nosiči, může neočekávaně vypadnout z vozidla nebo přijít do kontaktu s pohyblivými částmi. To může vést k vážným zraněním nebo smrti.

#### **JAK PŘEDCHÁZET NEBEZPEČÍ**

Nikdy nepřevázejte pasažéra na zadním nosiči.

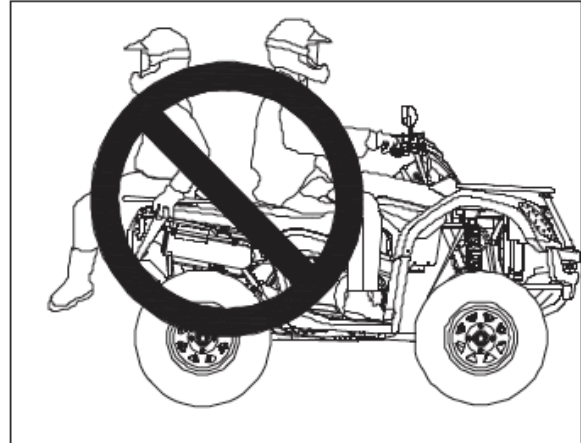

### **!VAROVÁNÍ!**

#### **POTENCIONÁLNÍ NEBEZPEČÍ**

Jízda na čtyřkolce bez ochranného vybavení, Helmy, rukavic a brýlí.

#### **CO SE MŮŽE STÁT**

Jízda na stroji bez schváleného ochranného vybavení zvyšuje riziko zranění.

#### **JAK PŘEDCHÁZET NEBEZPEČÍ**

Vždy noste ochranné vybavení, oblečení, rukavice a helmu se štítem příp. brýle.



### **!VAROVÁNÍ!**

#### **POTENCIONÁLNÍ NEBEZPEČÍ**

Manipulace s ATV po požití alkoholu nebo návykových látek

#### **CO SE MŮŽE STÁT**

Konzumace alkoholu nebo užívání návykových látek snižuje úsudek. Reakční doba a schopnost předvídat se výrazně snižuje. Konzumace alkoholu nebo užití návykových látek před a během jízdy, může způsobit vážná zranění a smrt.

#### **JAK PŘEDCHÁZET NEBEZPEČÍ**

Nepožívejte alkohol a neužívejte návykové látky při manipulaci s ATV.



**!VAROVÁNÍ!**  
**POTENCIONÁLNÍ NEBEZPEČÍ**

Jízda na čtyřkolce ve vysokých rychlostech.

**CO SE MŮŽE STÁT**

Vysoká rychlost zvyšuje šanci, řidič ztratí kontrolu nad řízením což může vést k nehodě.

**JAK PŘEDCHÁZET NEBEZPEČÍ**

Vždy přizpůsobte rychlost okolnímu terénu, viditelnosti, ovladatelnosti a především vašim schopnostem.

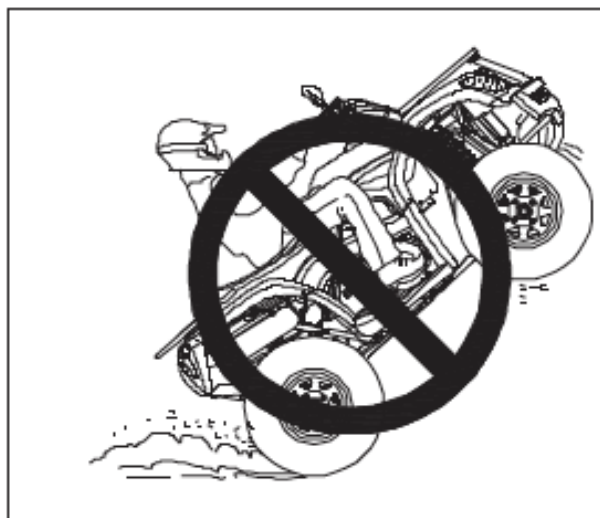

**!VAROVÁNÍ!**  
**POTENCIONÁLNÍ NEBEZPEČÍ**

Zkoušení zvedání stroje na zadní kola, skoky a ostatní triky

**CO SE MŮŽE STÁT**

Zkoušení těchto triků zvyšuje riziko nehod vč. Převrácení a zničení stroje.

**JAK PŘEDCHÁZET NEBEZPEČÍ**

Nikdy se nepokoušejte o zvedání stroje na zadní kola tzv. wheelie, skoky apod.

**!VAROVÁNÍ!**  
**POTENCIONÁLNÍ NEBEZPEČÍ**

Neprovedení kontroly stroje před jízdou. Nedodržení úkonů údržby stroje.

**CO SE MŮŽE STÁT**

Zanedbaná údržba zvyšuje šanci nehody nebo škody na vozidle a jeho součástek.

**JAK PŘEDCHÁZET NEBEZPEČÍ**

Vždy proveďte kontrolu před každou jízdou. Ujistěte se, že stroj je způsobilý k používání. Vždy postupujte dle pokynů uvedených v tomto manuálu.

**!VAROVÁNÍ!**  
**POTENCIONÁLNÍ NEBEZPEČÍ**

Puštění řídítek nebo zvednutí nohou během jízdy.

**CO SE MŮŽE STÁT**

Puštění řídítek (i jednou rukou) nebo zvednutí nohou snižuje schopnost ovládat vozidlo a může způsobit ztrátu kontroly a případné vypadnutí z vozidla. Pokud řidičovi nohy nejsou pevně položeny v prostoru pro nohy, hrozí kontakt se zadními koly a tím příp. zranění.

**JAK PŘEDCHÁZET NEBEZPEČÍ**

Při jízdě vždy pevně držte řídítko a obě nohy mějte v prostoru k tomu určeném (stupák).

### **!VAROVÁNÍ!**

#### **POTENCIONÁLNÍ NEBEZPEČÍ**

Nedbalá pozornost při jízdě v neznámém terénu

#### **CO SE MŮŽE STÁT**

Neznámý terén může skrývat velké kameny, hrboly nebo díry které mohou vést ke kolizi, ztrátě kontroly nebo převrácení vozu a poranění řidiče.

#### **JAK PŘEDCHÁZET NEBEZPEČÍ**

Jedte opatrně a dbejte opatrnosti v neznámém terénu. Vždy buďte na pozoru, když se terén nebo podmínky mění.

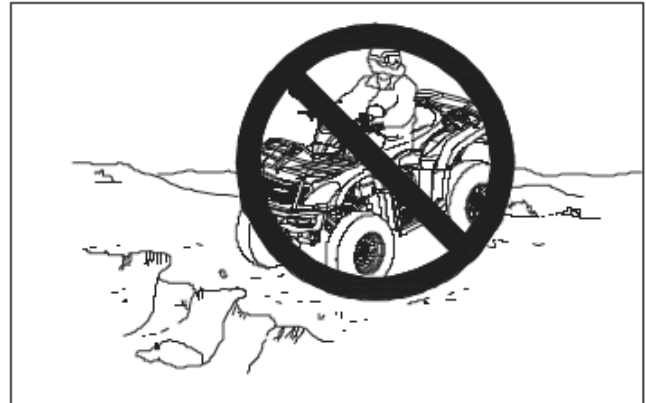

### **!VAROVÁNÍ!**

#### **POTENCIONÁLNÍ NEBEZPEČÍ**

Nedbalá pozornost při řízení v těžkém, kluzkém nebo sypkém terénu

#### **CO SE MŮŽE STÁT**

Jízda v těžkém, kluzkém nebo sypkém terénu může vést ke ztrátě trakce nebo ke ztrátě kontroly nad vozidlem. To může zapříčinit nehodu nebo převrácení vozidla.

#### **JAK PŘEDCHÁZET NEBEZPEČÍ**

Nejezděte v těžkém, kluzkém nebo sypkém terénu, pokud nemáte dostatek zkušeností pro takový styl jízdy. Vždy dbejte zvýšené opatrnosti.



### **!VAROVÁNÍ!**

#### **POTENCIONÁLNÍ NEBEZPEČÍ**

Nesprávné zatáčení

#### **CO SE MŮŽE STÁT**

Nesprávný styl zatáčení může vést ke ztrátě kontroly nad vozidlem kolizi a převrácení stroje.

#### **JAK PŘEDCHÁZET NEBEZPEČÍ**

Při zatáčení se řiďte pokyny uvedenými v tomto manuálu. Nejprve zkoušejte zatáčení v nižších rychlostech. Nikdy nezatačejte ve vysoké rychlosti.

## **!VAROVÁNÍ!**

### **POTENCIONÁLNÍ NEBEZPEČÍ**

Jízda na strmých svazích a kopcích.

### **CO SE MŮŽE STÁT**

Hrozí převrácení stroje.

### **JAK PŘEDCHÁZET NEBEZPEČÍ**

Nejezděte na kopcích a svazích mimo vaše schopnosti nebo schopnosti vozidla. Nikdy nejezděte na svahy prudší více než 22°. Jízdu do kopce zkoušejte na méně strmých svazích.

## **!VAROVÁNÍ!**

### **POTENCIONÁLNÍ NEBEZPEČÍ**

Nesprávné vyjíždění kopců a svahů.

### **CO SE MŮŽE STÁT**

Nesprávné vyjíždění kopců a svahů může vést ke ztrátě řízení a převrácení.

### **JAK PŘEDCHÁZET NEBEZPEČÍ**

Vždy se držte pokyny uvedenými v tomto manuálu. Vždy se řádně seznamte s okolním terénem před samotným vyjížděním. Nikdy nevyjíždějte kopce a svahy, které mají stoupání vyšší než 22°. Nikdy nevyjíždějte svahy s kluzkým nebo sypkým povrchem. Přesuňte svou váhu dopředu. Nikdy nepřidávejte plyn při vyjíždění, stroj se může převrátit. Nikdy nepřejíždějte vrchol kopce v plné rychlosti. Možná překážka, prudký pokles nebo jiné vozidlo či osoba mohou být na druhé straně.

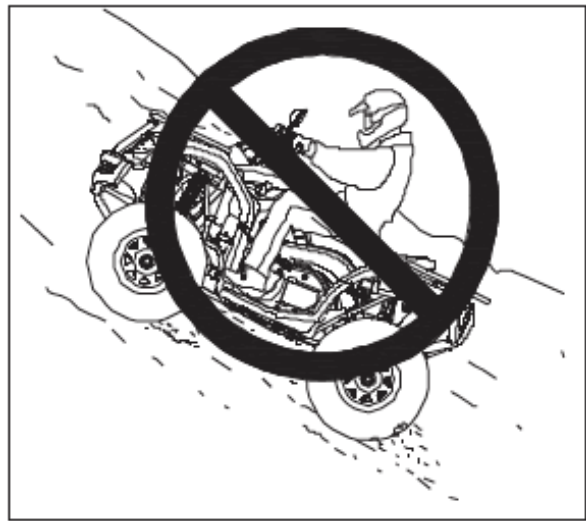

## **!VAROVÁNÍ!**

### **POTENCIONÁLNÍ NEBEZPEČÍ**

Nesprávné sjíždění kopců.

### **CO SE MŮŽE STÁT**

Nesprávné sjíždění kopce nebo svahu může způsobit ztrátu kontroly nad vozidlem.

### **JAK PŘEDCHÁZET NEBEZPEČÍ**

Při sjíždění se vždy řiďte pokyny uvedenými v tomto manuálu.

### **POZNÁMKA**

Před sjížděním se přesvědčte, že terén je sjízdný. Přeneste svou váhu dozadu. Nikdy nesjíždějte ve vysoké rychlosti. Vyvarujte se sjíždění šikmo, hrozí nebezpečí převrácení stroje. Sjíždějte přímo dolů, pokud je to možné.

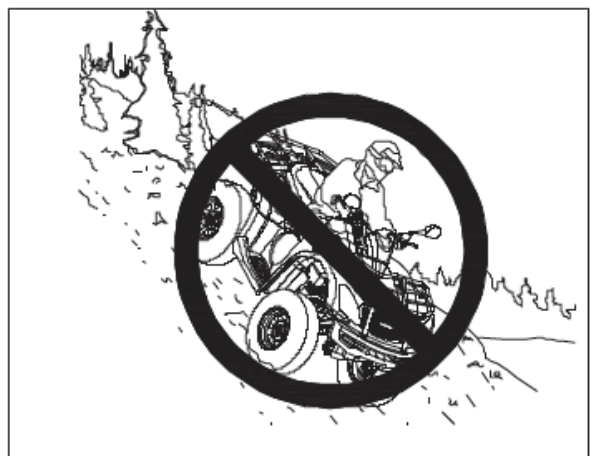

**!VAROVÁNÍ!  
POTENCIONÁLNÍ NEBEZPEČÍ**

Nesprávné přeježdění a otáčení v kopci

**CO SE MŮŽE STÁT**

Nesprávné přeježdění a otáčení v kopci nebo svahu může vést ke ztrátě kontroly nad vozidlem nebo převrácení

**JAK PŘEDCHÁZET NEBEZPEČÍ**

Nikdy se nepokoušejte otáčet v kopci pokud nemáte dostatečné zkušenosti. Při otáčení a svahu buďte opatrní. Vyhněte se přeježdění strmých svahů.

**PŘI PŘEJÍŽDĚNÍ SVAHU ŠIKMO:**

Vždy se řiďte pokyny uvedenými v tomto manuálu. Vyhněte se svahům s příliš kluzkým nebo sypkým povrchem. Přesuňte svoji váhu ke svahu směrem vzhůru.



**!VAROVÁNÍ!  
POTENCIONÁLNÍ NEBEZPEČÍ**

Zastavení stroje v průběhu vyježdění a následné převrácení dolů z kopce.

**CO SE MŮŽE STÁT**

Hrozí nebezpečí převrácení stroje.

**JAK PŘEDCHÁZET NEBEZPEČÍ**

Při vyježdění svahu udržujte stálou rychlost.

**ZTRÁTA RYCHLOSTI**

Při kompletní ztrátě rychlosti, přitlačte svoji váhu ke svahu. Zabrzďte přední brzdou. Při úplném zastavení, zabrzďte i zadní brzdou a zařadte "P".



**CO DĚLAT, KDYŽ SE STROJ ZAČNE PŘEVRAČET:**

- Přesuňte svoji váhu ke svahu, nikdy k tomu nevyužívejte sílu motoru
- Nikdy nebrzdíte zadní brzdou pouze PŘEDNÍ
- Po zastavení, zabrzďte i zadní brzdu a zařadte "P"
- Sesedněte z vozidla směrem do kopce
- Ručně zatočte stroj a řiďte s pokyny v tomto manuálu.

**!VAROVÁNÍ!  
POTENCIONÁLNÍ NEBEZPEČÍ**

Nesprávná jízda přes překážky.

**CO SE MŮŽE STÁT**

Nesprávná jízda přes překážky může způsobit ztrátu kontroly nad vozidlem nebo převrácení.

### **JAK PŘEDCHÁZET NEBEZPEČÍ**

Před jízdou v neznámém terénu se seznamte s potencionálními překážkami a nebezpečím. Vyhněte se přejíždění velkých překážek jako jsou velké kameny nebo kmeny stromů. Pokud to není možné, překážku zdolejte opatrně a řiďte se pokyny v tomto manuálu.

### **!VAROVÁNÍ!**

#### **POTENCIONÁLNÍ NEBEZPEČÍ**

Jízda se smykem nebo na kluzkém terénu

### **CO SE MŮŽE STÁT**

Smyk nebo uklouznutí může způsobit ztrátu kontroly nad vozidlem. Pokud se kolům vrátí nečekaně trakce, hrozí převrácení stroje.

### **JAK PŘEDCHÁZET NEBEZPEČÍ**

Na kluzkých površích (např. led), jedte pomalu a opatrně abyste snížili šanci smyku.

### **!VAROVÁNÍ!**

#### **POTENCIONÁLNÍ NEBEZPEČÍ**

Přetížení vozidla nadměrně těžkým nákladem / tažení nadměrně těžkého nákladu.

### **CO SE MŮŽE STÁT**

Přetížení vozidla nákladem může výrazně omezit jeho ovladatelnost což může vést ke ztrátě kontroly nad vozidlem.

### **JAK PŘEDCHÁZET NEBEZPEČÍ**

Nepřetěžujte vozidlo nadměrnou vahou. Náklad musí být rovnoměrně rozložen na nosičích a bezpečně upevněn. Snižte rychlost, pokud vezete / táhnete náklad. Zvětšete vzdálenost k zajištění bezpečné brzdné dráhy. Vždy se řiďte pokyny v tomto manuálu.

### **!VAROVÁNÍ!**

#### **POTENCIONÁLNÍ NEBEZPEČÍ**

Jízda hlubokou nebo rychle proudící vodou

### **CO SE MŮŽE STÁT**

Pneumatiky nahuštěné vzduchem mohou plavat a tím způsobit ztrátu trakce a kontroly nad vozidlem.

### **JAK PŘEDCHÁZET NEBEZPEČÍ**

Vyhněte se jízdě v hluboké nebo rychle proudící vodě. Pokud je nevyhnutelné, vjet do vody která je hlubší než je doporučená maximální hloubka pro bezpečnou jízdu, jedte pomalu, vyrovnávejte svou váhu a vyhněte se náhlým pohybům či změnám směru. Udržujte plynulou rychlost. Nepřidávejte plyn a nezastavujte. Mokrý nebo vlhké brzdy mohou snížit brzdný účinek. Vyzkoušejte brzdy po vyjetí z vody. Pokud je to nutné, několikrát v nízké rychlosti zabrzděte, aby tření vysušilo destičky.

### **!VAROVÁNÍ!**

#### **POTENCIONÁLNÍ NEBEZPEČÍ**

Nesprávné couvání.

### **CO SE MŮŽE STÁT**

Při nesprávném couvání může dojít ke kolizi mezi vozidlem a překážkou příp. jinou osobou a způsobit tak vážná zranění.

### **JAK PŘEDCHÁZET NEBEZPEČÍ**

Před zařazením zpátečky ("R") se ujistěte, že za vozidlem se nenachází překážka nebo jiná osoba. Pokud není, začněte couvat. Couvejte pomalu.



## **VAROVÁNÍ!**

### **POTENCIONÁLNÍ NEBEZPEČÍ**

Jízda na čtyřkolce s nesprávnými pneumatikami / s nerovnoměrným tlakem v pneumatikách.

### **CO SE MŮŽE STÁT**

Použití a jízda s nesprávnými pneumatikami / s nerovnoměrným tlakem v pneumatikách může způsobit ztrátu kontroly nad vozidlem nebo nehodu.

### **JAK PŘEDCHÁZET NEBEZPEČÍ**

Vždy používejte takovou velikost pneumatik, jaká je specifikována v tomto manuálu. Udržujte pneumatiky nafouknuté a dbejte stejného tlaku ve všech pneumatikách.

## **!VAROVÁNÍ!**

### **POTENCIONÁLNÍ NEBEZPEČÍ**

Provoz ATV s nesprávnými úpravami

### **CO SE MŮŽE STÁT**

Nesprávné úpravy nebo montáže příslušenství ATV, může způsobit změnu v ovladatelnosti stroje a tím ztrátu kontroly a nehodu.

### **JAK PŘEDCHÁZET NEBEZPEČÍ**

Neupravujte ATV nesprávnou instalací příslušenství. Veškeré příslušenství, které chcete na vozidlo přidat, musí být originální nebo schválené pro tento model stroje. Při instalaci příslušenství se řiďte návody. Pro více informací se obraťte na svého dealera.

## **!VAROVÁNÍ!**

### **POTENCIONÁLNÍ NEBEZPEČÍ**

Provoz na zamrzlých vodních plochách.

### **CO SE MŮŽE STÁT**

Při provozu na zamrzlých vodních plochách hrozí vážná zranění nebo smrt pokud se ATV propadne skrz ledovou plochu.

### **JAK PŘEDCHÁZET NEBEZPEČÍ**

Nikdy neprovozujte ATV na zamrzlých vodních plochách.

## **!VAROVÁNÍ!**

Ponechání klíče ve spínací skříňce může vést k neoprávněnému použití vozidla, což vede k vážnému zranění nebo smrti. Při nepoužívání vozidla vždy vyjměte klíč zapalování.

## **!VAROVÁNÍ!**

Po jakémkoli převrácení nebo nehodě vozidla nechte kvalifikovaného servisního technika zkontrolovat celé vozidlo, včetně (ale ne výhradně) brzd, plynu a řídicích systémů.

## **!VAROVÁNÍ!**

Bezpečný provoz tohoto vozu, vyžaduje dobrý úsudek a fyzické dovednosti.

Osoby s kognitivními nebo fyzickými nevýhodami, které tento přístroj provozují, zvyšují riziko převrácení a ztráty kontroly, která by mohla způsobit vážné zranění nebo smrt.

### **!VAROVÁNÍ!**

Součásti výfukového systému jsou během a po použití vozidla velmi horké. Mohou způsobit vážné popáleniny a požár. Nedotýkejte se součástí horkého výfukového systému. Vždy držte hořlavé materiály mimo výfukový systém. Buďte opatrní při cestování vysokou trávou, zejména pak suchou trávou.

### **VAROVNÉ ŠTÍTKY A NÁLEPKY**

Bezpečnostní a varovné nálepky byly umístěny na ATV pro vaši ochranu. Pozorně si přečtete a postupujte podle pokynů na každé nálepce. Pokud se nálepka stává nečitelnou nebo je stržená, obraťte se na svého prodejce pro její výměnu.

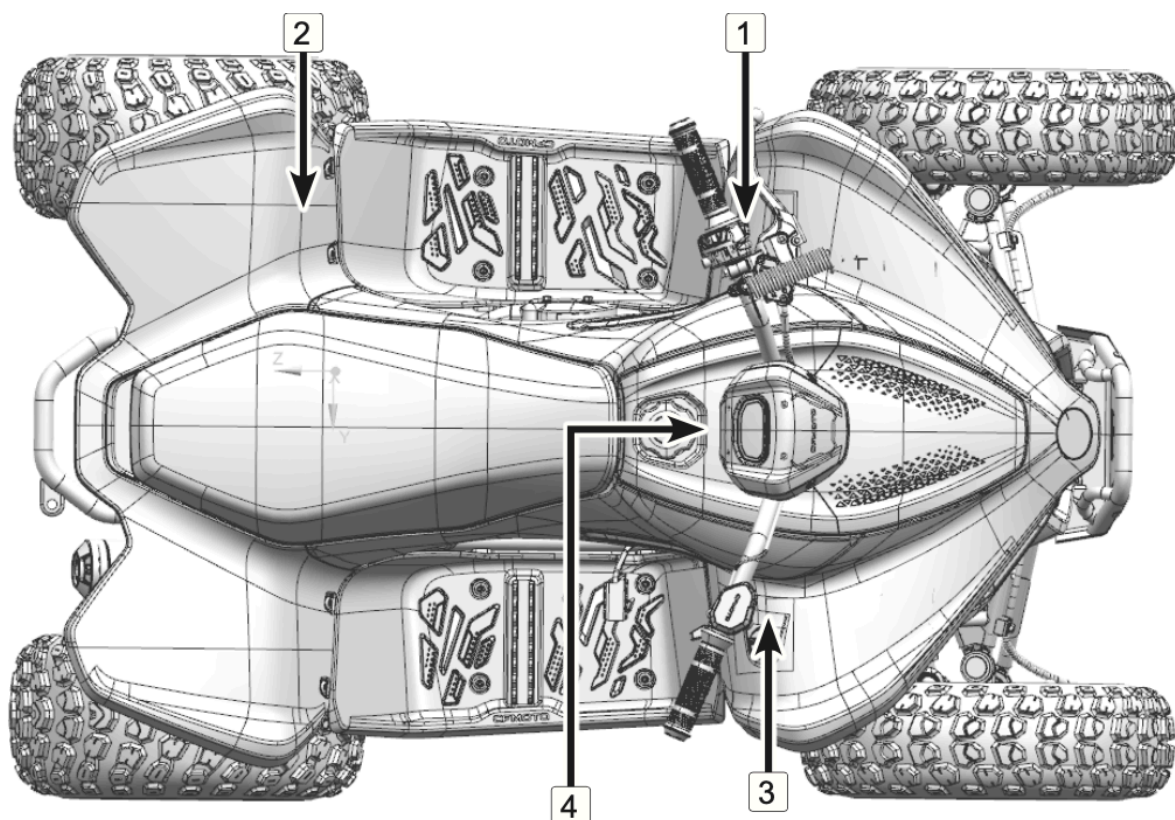

**1**

**⚠ WARNING**

Improper ATV use can result in **SEVERE INJURY** or **DEATH**.



ALWAYS USE AN APPROVED HELMET AND PROTECTIVE GEAR



NEVER USE ON PUBLIC ROADS



NEVER CARRY PASSENGERS



NEVER USE WITH DRUGS OR ALCOHOL

**NEVER** operate :

- without proper training or instruction.
- at speeds too fast for your skills or the conditions.
- on public roads - a collision can occur with another vehicle.
- with a passenger - passengers affect balance and steering and increase risk of losing control.

**ALWAYS :**

- use proper riding techniques to avoid vehicle overturns on hills and rough terrain and in turns.
- avoid paved surfaces - pavement may seriously affect handling and control.

LOCATE AND READ OWNER'S MANUAL. FOLLOW ALL INSTRUCTIONS AND WARNINGS.

905B-190004-1000 US136

**2**

**⚠ WARNING**

Improper tire pressure or overloading can cause loss of control. Loss of control can result in severe injury or death.

- Cold tire pressure:  
Front: 5.0 psi ( 35 kPa)  
Rear: 5.0 psi ( 35 kPa)
- Maximum weight capacity: 155 lbs. (70.5 kg)

HH40-190002-1000 US137

**⚠ WARNING**

**NEVER** ride as a passenger.



Passengers can cause a loss of control, resulting in **SEVERE INJURY** or **DEATH**.

**3**

**⚠ WARNING**



Operation of this ATV by children under the age of 10 increases the risk of severe injury or death.

Adult supervision required for children under age 16.

**NEVER** permit children under age 10 to operate this ATV.

HH40-190003-1000 US212

**4**

**Certification of Compliance**

CFMOTO Powersports, Inc. certifies that this ATV complies with the American National Standard for Four Wheel All-Terrain Vehicle, ANSI/SVIA 1-2017 Standard, 16C.F.R. §1420, and is subject to an approved ATV Action Plan submitted by **CFMOTO Powersports, Inc.** and on file with the U.S. Consumer Product Safety Commission.

**CFMOTO Powersports, Inc.**

905B-190006-1000 US213

**NOTICE**

F  
N  
R

- ENSURE SHIFT GEARS UNDER VEHICLE IN STILL AND AT IDLE.

905B-190001-1000 US222

**NOTICE**

Check engine oil every 500 kilometers (310 miles)  
Vérifier le niveau d'huile moteur tous les 500 kilomètres (310 miles)

905B-190413-US13C

#	Popis
1	<p><b>!VAROVÁNÍ!</b>  Nesprávné používání vozidla může způsobit vážná zranění nebo smrt!  <b>VŽDY POUŽÍVEJTE CERTIFIKOVANÝ OCHRANNOU VÝBAVU A HELMU!</b>  <b>NIKDY NEPŘEVÁŽEJTE PASAŽÉRY MIMO SEDADLO!</b>  <b>NIKDY NEPOUŽÍVEJTE VOZIDLO PŘI POŽÍTÍ ALKOHOLU NEBO UŽITÍ DROG!</b></p> <p><b>NIKDY:</b></p> <ul style="list-style-type: none"> <li>- Nepoužívejte vozidlo bez řádného zaškolení a seznámení se s manuálem</li> <li>- Nejezděte takovou rychlostí, která je mimo vaše schopnosti a neodpovídá okolním podmínkám</li> <li>- Nepřevázejte spolujezdce mimo prostor tomu určený, změna těžiště může způsobit ztrátu kontroly nad řízením</li> </ul> <p><b>VŽDY:</b></p> <ul style="list-style-type: none"> <li>- Přizpůsobte jízdu vašim schopnostem a okolnímu prostředí a používejte vhodnou techniku abyste zabránili převrácení vozidla atpd.</li> <li>- Se vyhněte zpevněným (dlážděným) cestám které mohou znatelně snížit ovladatelnost vozidla</li> </ul> <p><b>SI POZORNĚ PŘEČTĚTE UŽIVATELSKÝ MANUÁL A PŘÍPADNÉ NEJASNOSTI KONZULTUJTE S VAŠÍM PRODEJCEM</b></p>
2	<p><b>!VAROVÁNÍ!</b>  Nesprávný tlak v pneumatikách nebo přetížení může způsobit ztrátu kontroly nad vozidlem což může vést k vážným zraněním nebo smrti  <b>SPRÁVNÝ TLAK PNEUMATIK (ZA STUDENA): Přední: 5,0 PSI (35 kPa), Zadní: 5,0 PSI (35 kPa)</b></p>
2	<p><b>!VAROVÁNÍ!</b>  Nikdy nepřevázejte pasažéra. Převoz další osoby může způsobit ztrátu kontroly nad vozidlem.</p>
3	<p><b>!VAROVÁNÍ!</b>  <b>POUŽÍVÁNÍ TOHOTO VOZIDLA JE ZAKÁZÁNO OSOBÁM MLADŠÍM 10TI LET</b></p>
4	<p><b>INFORMACE O CERTIFIKACI A SHODĚ</b>  Společnost CFMOTO Powersports, inc. potvrzuje, že tato čtyřkolka splňuje požadavky evropské normy pro terénní čtyřkolky.</p>
4	<p><b>UPOZORNĚNÍ</b>  Kontrolujte hladinu motorového oleje každých 500 km</p>

## BEZPEČNOSTNÍ VÝBAVA ŘIDIČE

Při jízdě vždy noste ochranný bezpečnostní oděv určený k jízdě na ATV, toto oblečení snižuje možnost zranění.

### 1. Helma

Helma je nejdůležitějším prvkem vašeho oděvu. Používejte pouze schválené typy helem abyste předešli vážným úrazům hlavy.

### 2. Ochrana očí

Nespoléhejte se na sluneční brýle. Vždy používejte ochranné moto brýle nebo helmu se štítem pro co nejvyšší ochranu zraku. Brýle musí být vyrobeny z nerozbitných materiálů. Udržujte brýle vždy čisté.

### 3. Rukavice

Pro nejlepší ochranu rukou používejte motokrosově rukavice s ochranou kloubů a výstelkou pro komfortní úchop.

### 4. Obuv

Pro nejlepší ochranu používejte vysoké boty na motokros.

### 5. Oblečení

Vždy používejte oblečení s dlouhým rukávem a nohavicemi. Pro nejlepší ochranu používejte kalhoty s ochrannou vycpávkou kolena a svrchní díl s ochranou ramen.

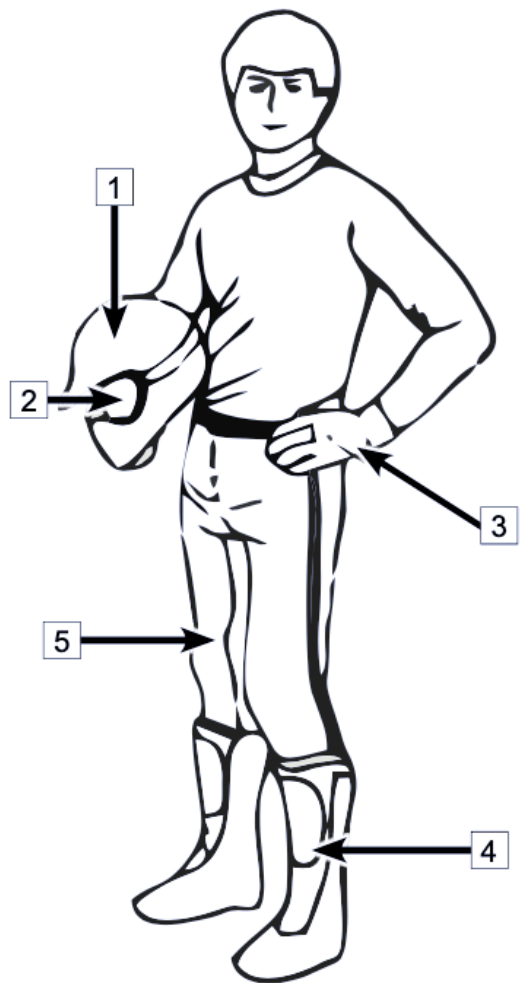

## VLASTNOSTI & OVLÁDACÍ PRVKY

### !VAROVÁNÍ!

Stisknutím přepínacího tlačítka při stisknutém plynu může způsobit ztrátu kontroly nad vozidlem a tím vážná zranění nebo smrt. **Vždy pusťte plyn před stisknutím přepínání!**

### LEVÁ STRANA ŘÍDÍTEK

- 1  **Startovací tlačítko**  
Stiskněte pro nastartování vozidla
- 2  **Tlačítko vypnutí motoru**  
Pokud je tlačítko odmačknuté,  
el. obvod není funkční  
 Pokud je tlačítko zmáčknuté,  
el. obvod funguje
- 3  **Tlačítko ovládání světel**  
Světla jsou zapnutá  
 Světla jsou vypnutá
- 4  **Klakson**  
Tlačítko zvukové signalizace

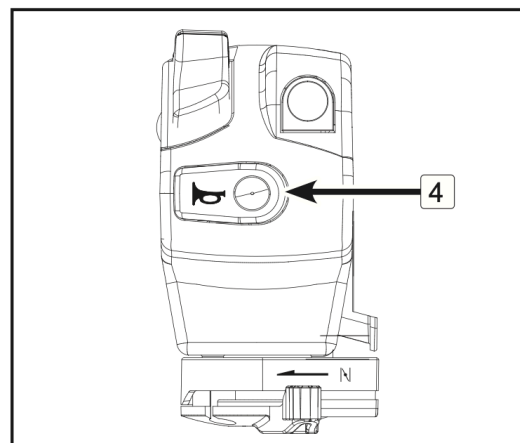
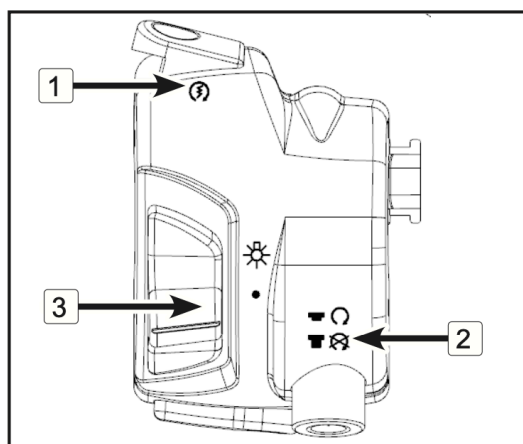

### !UPOZORNĚNÍ!

Nepoužívejte světlomety s vypnutým motorem po dobu delší než 15 minut. Baterie se může vybit do té míry, že startér nebude pracovat správně. Pokud k tomu dojde, vyjměte baterii a dobijte ji.

### 5 – Bezpečnostní trhačka a zámek

Aby vozidlo fungovalo, musí být jeden konec bezpečnostní trhačky připojen k sedadlu bezpečnostního zámku (viz. Obrázek) a druhý konec připevněn k paži řidiče, výše než je poloha ruky. Pokud dojde k nehodě a řidič spadne z vozidla, bezpečnostní šňůra se odpojí od sedadla s bezpečnostním zámekem a vozidlo se okamžitě vypne a zastaví. Při startování vozidla zkontrolujte, zda je bezpečnostní šňůra dobře upevněna na sedadle bezpečnostního zámku. Bez správného nasazení nebude vozidlo fungovat. V případě ztráty se obraťte se na prodejce CFMOTO.

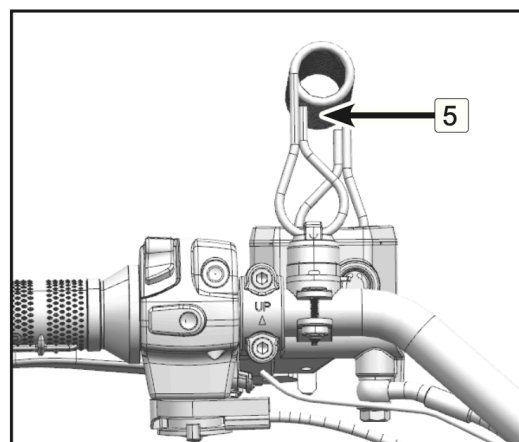

## 6 – Nádržka a ukazatel hladiny brzdové kapaliny ruční brzdy

Před každým použitím čtyřkolky zkontrolujte hladinu brzdové kapaliny. Hlavní válec ruční brzdy je umístěn na pravém řídítku. Hladinu kapaliny lze sledovat přes průzor indikátoru na boku hlavního brzdového válce. Pokud je hladina kapaliny nižší než značka "nízká" (A), doplňte podle potřeby brzdovou kapalinu.

### **!VAROVÁNÍ!**

Přeplněný hlavní válec může způsobit odpor brzd nebo zablokování brzd, což může mít za následek vážné zranění nebo smrt. Udržujte brzdovou kapalinu na doporučené úrovni. Nepřepĺňujte nádržku

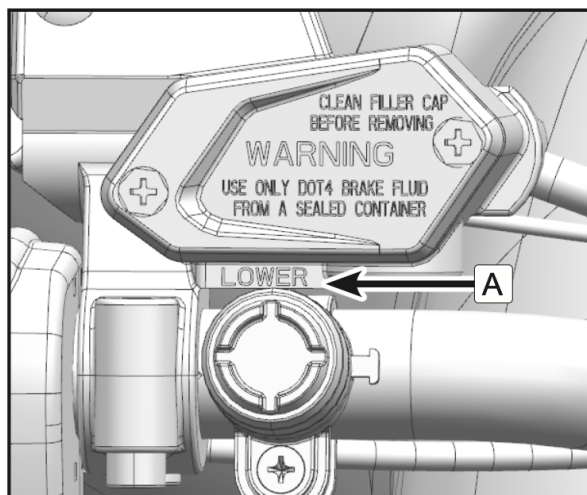
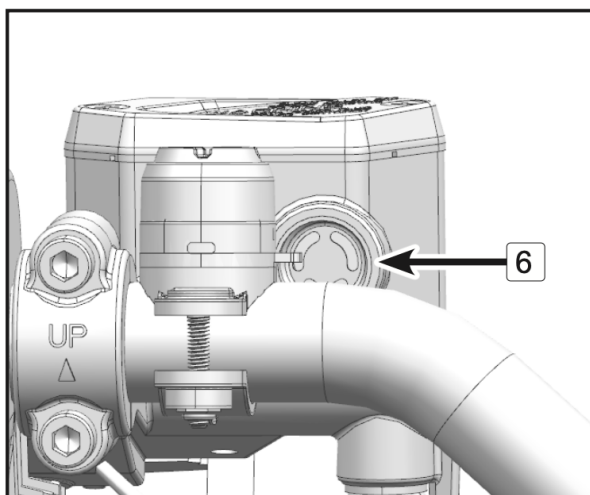

## 7 – Páka ruční brzdy a parkovací brzda

Páka ruční brzdy je umístěna na levém řídítku a slouží k současnému zabrzdění přední i zadní brzdy. Páku zatáhněte směrem k řídítkům a zabrzdíte. Při stlačení by měla být páčka pevná. Jakákoli vůle může znamenat možný únik kapaliny nebo nízkou hladinu kapaliny v hlavním válci, což je třeba před jízdou opravit. Pro správnou diagnostiku a opravu se obraťte na svého prodejce

Hydraulická parkovací brzda je umístěna na páce ruční brzdy. Pro aktivaci funkce by obsluha měla stisknout páčku, současně sešlápnout nožní brzdu a pravou rukou stisknout hydraulickou parkovací brzdu (A)

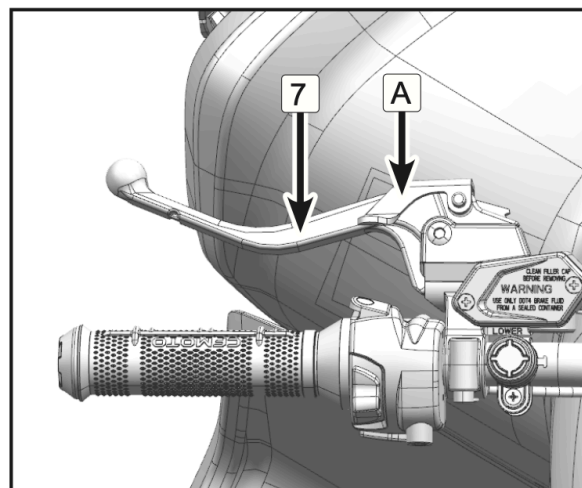

### **!VAROVÁNÍ!**

Parkování na svazích by nemělo být závislé pouze na hydraulické parkovací brzdě. V zájmu bezpečnosti použijte cihly k zablokování kol, abyste zabránili prokluzu vozidla.

## PRAVÁ STRANA ŘÍDÍTEK

### 1 – Páčka plynu

Po nastartování motoru stiskněte páčku plynu, abyste zvýšili otáčky. Rychlost vozidla se upravuje změnou polohy páky plynu. Páka plynu je pružinového typu. Pokud řidič sundá ruku z plynové páky, vozidlo zpomalí a motor se vrátí do volnoběžného stavu. Před nastartováním vozidla zkontrolujte, zda je chod páky plynu plynulý. Ujistěte se, že se po uvolnění vrátí zpět do volnoběžné polohy.

#### **!VAROVÁNÍ!**

Před zapnutím motoru zkontrolujte, zda je chod páky plynu plynulý, a pokud ne, zkontrolujte příčiny. Případně se obraťte na autorizovaného prodejce CFMOTO.

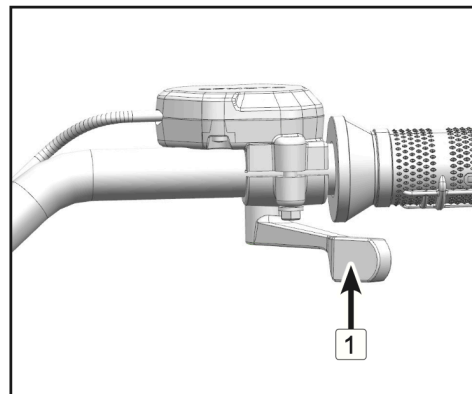

### 2 – Mechanický omezovač rychlosti

Mechanický omezovač zabráňuje plnému otevření škrtkicí klapky, i když je páka plynu stisknutá na maximum. Otáčením šroubu se omezí zdvih páky plynu, čímž se sníží maximální dostupný výkon motoru a sníží se maximální rychlost čtyřkolky.

#### **POZNÁMKA**

Vaše čtyřkolka je z výroby nastavena na maximální otevření škrtkicí klapky. Pokud je třeba šroub omezující rychlost seřídit, musí jej obsluhovat opatrovníci nebo dospělé osoby.

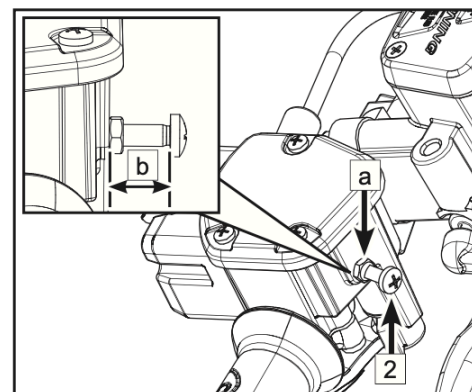

## BRZDY

### Brzdový pedál

Brzdový pedál (1) se nachází na pravé straně podlahové desky vozidla. Sešlápněte pedál a provedte zabrzdění zadních kol. Po sešlápnutí by měl být pedál pevný. Měkký brzdový pedál by znamenal možný únik kapaliny nebo nízkou hladinu brzdové kapaliny, což je nutné před jízdou odstranit.

Pro správnou diagnostiku a opravu se obraťte na svého prodejce.

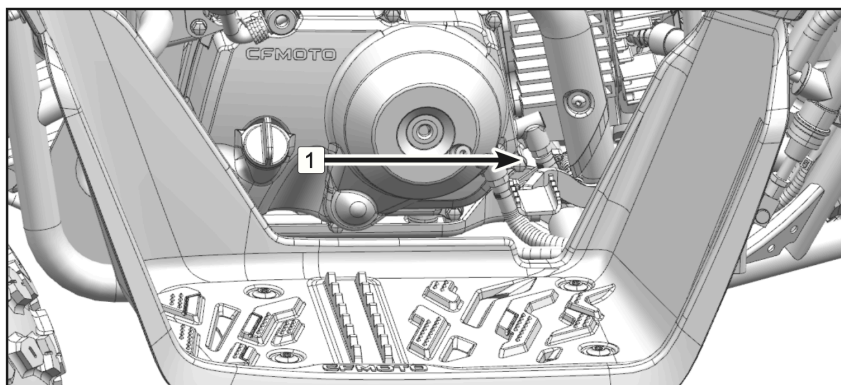

#### **!VAROVÁNÍ!**

Provoz čtyřkolky s měkkou brzdovou pákou nebo pedálem může vést ke ztrátě kontroly nad vozidlem, což může být příčinou nehody a vážných zranění.



## Kontrola hladiny brzdové kapaliny brzdového pedálu

Nádržka brzdové kapaliny nožní brzdy (2) je umístěna na pravé přední straně vozidla a hladinu kapaliny lze kontrolovat přímo na nádržce. Pokud je hladina brzdové kapaliny nižší než ryska "MIN", doplňte brzdovou kapalinu DOT4 tak, aby byla v poloze mezi horní a dolní ryskou.

### !VAROVÁNÍ!

Nikdy neskladujte ani nepoužívejte zbylé množství z lahve brzdové kapaliny. Brzdová kapalina je hygroskopická, což znamená, že rychle absorbuje vlhkost ze vzduchu. Vlhkost způsobuje pokles teploty varu brzdové kapaliny, což může vést k předčasnému selhání brzd a možnosti nehody nebo vážného zranění. Po otevření lahve brzdové kapaliny vždy zlikvidujte nespotřebovanou část.

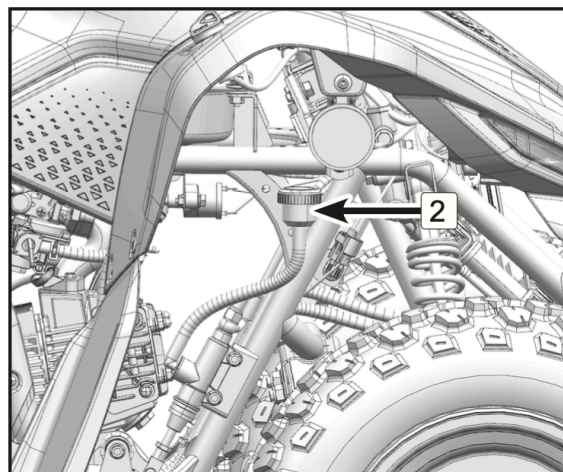

## SEDADLO

Pod sedadlem se nachází tažný hák (1). Chcete-li sejmout sedadlo, vytáhněte pojistku (2) a sedadlo odklopte.

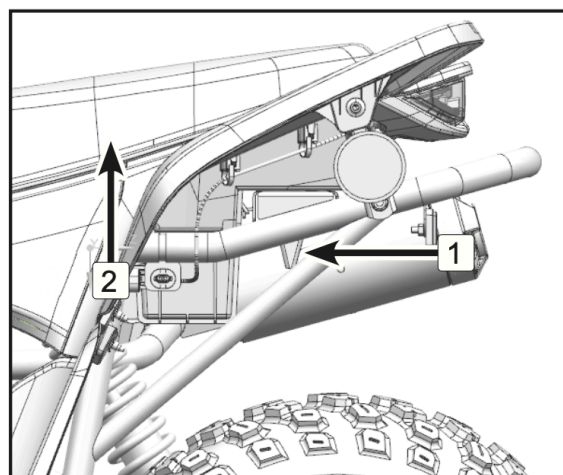

## ELEKTRONICKÝ PLOT A APLIKACE CFMOTO YOUTH

Toto vozidlo je vybaveno přijímačem elektronické hranice. Oprávněná osoba musí být přítomna při používání tohoto vozidla a mít přijímač u sebe.

Přijímač je s vozidlem spárován již z výroby, na zadní straně přijímače je QR kód, který oprávněná osoba naskenuje pomocí aplikace CFMOTO YOUTH, a tím přijímač spáruje s aplikací. strážce může kód naskenovat pomocí aplikace CFMOTO YOUTH a spárovat jej s vozidlem.

Po spárování lze vozidlo pomocí těchto „dálkových ovladačů“ spustit nebo zastavit.

### POZNÁMKA

Existují tři QR kódy. Jeden se doporučuje nalepit na zadní stranu přijímače, jeden do návodu k obsluze a poslední je jako záložní.

## Aplikace CFMOTO YOUTH



Aplikaci CFMOTO YOUTH lze snadno na instalovat na mobilní telefony s operačním systémem Android a iOS (iPhone). Oprávněná osoba může snadno v aplikaci nastavit vzdálenost hranice za kterou dítě nemá jezdit. Při přejetí této hranice je oprávněná osoba upozorněna, že se vozidlo nachází za stanovenou hranicí a může dítě vyzvat k jeho návratu.

Pro správné nastavení se řiďte instrukcemi přímo v aplikaci.

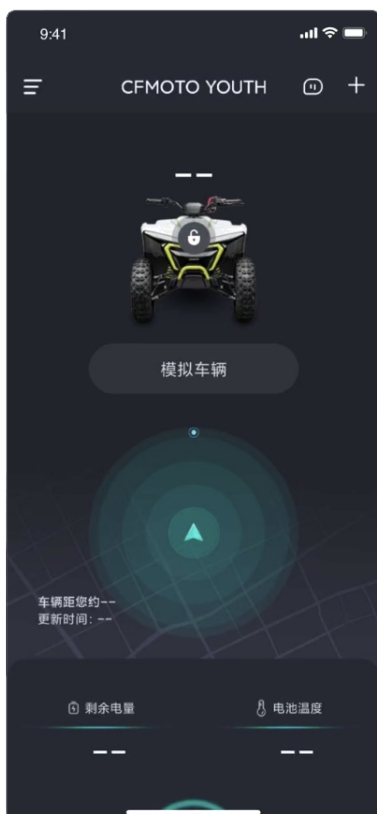

Aplikace je k dispozici  
bezplatně ke stažení:



### POZNÁMKA

Elektronický plot a varovný signál nenahrazují dozor odpovědné osoby.  
Signál může být narušen okolními předměty, proto mějte dítě vždy v dohledu.

### POZNÁMKA

Rádus funkce elektronické hranice/plotu může být použita pouze v rozsahu který umožňuje vozidlo a přijímač, tj 0 – 400m

## Ovládání ovladače (přijímače)

### Zapnutí / Vypnutí

Přijímač zapnete dlouhým stisknutím tlačítka ON/OFF. Poté je připraven k použití.

Pokud je přijímač zapnutý nebo je vozidlo připojeno k aplikaci pomocí Bluetooth a po dobu 30 sekund není provedena žádná operace, přijímač se automaticky vypne. Přijímač lze také vypnout dlouhým stisknutím tlačítka OFF.

### Odemknutí/ Zamknutí vozidla

Dlouhým stisknutím tlačítka ON na 3 sekundy odemknete vozidlo, přijímač jednou zavibruje, kontrolka dvakrát modře zabliká a jednou zazní zvukový signál; pokud vozidlo vyjede z nastaveného dosahu, přijímač třikrát zavibruje. V případě, že je vozidlo odemčeno, přijímač se odmlčí.

Pokud chcete vozidlo zamknout, během 2 sekund 3x stiskněte tlačítka OFF. Přijímač jednou zavibruje, indikátor dvakrát modře zabliká a jednou zazní zvukový signál.

### Nastavení středu elektronického plotu

Po zapnutí přijímače nastavte aktuální polohu vozidla jako střed stisknutím tlačítek ON a OFF současně a přijímač jednou zavibruje, indikátor dvakrát modře zabliká a jednou zazní zvukový signál.

#### POZNÁMKA

Ve výchozím nastavení je přijímač vypnutý, proto nastavte rozsah v aplikaci CFMOTO YOUTH.

Řidič (dítě) nesmí během nastavování řídit vozidlo. Pokud není přijímač úspěšně lokalizován, elektronický plot se deaktivuje.

1 – Světelný indikátor

2 – Nabíjecí port

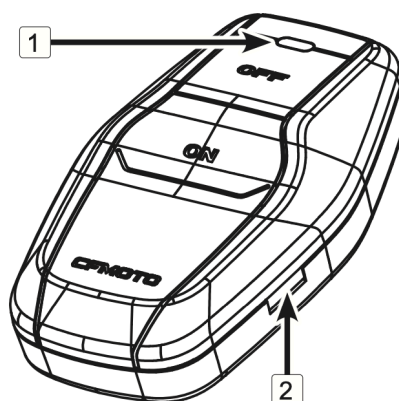

#### POZNÁMKA

Pokud má ovladač závadu, indikátor neblinká a nelze jej nabíjet, proto se obraťte na svého prodejce, pro výměnu.

Při ztrátě se obraťte na svého prodejce.

	Indikátor	Zapnutí	Bluetooth	Nabíjení	Plné nabití	Nízká baterie
1	Kontrolka nabíjení	OFF	OFF	Červená	Zelená	OFF
2	Kontrolka provozu	Modrá	Bliká	OFF	OFF	OFF

## Párování s vozidlem

- 1) Vozidlo a ovladač jsou vypnuté
- 2) Zapněte vozidlo a zapněte ovladač (přijímač) a do 1 minuty dokončete následující kroky.
- 3) Ovladač musí být v blízkosti vysílače uvnitř čtyřkolky (blízko předního servisního krytu), STISKNĚTE OFF, poté STISKNĚTE ON a DVAKRÁT STISKNĚTE OFF.
- 4) Po zaznění krátkého zvukového signálu z vozidla je proces párování úspěšně dokončen.
- 5) V případě neúspěšného párování, opakujte proces tak dlouho dokud se vozidlo úspěšně nespáruje s ovladačem.
- 6) Na zadní stranu ovladače nalepte jeden z QR kódů (1).

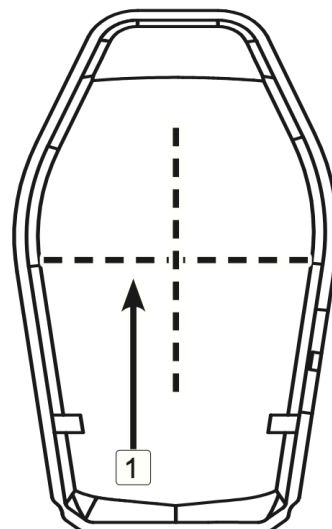

## KÓDY ZAŘÍZENÍ (10ti místný kód)

V aplikaci CFMOTO YOUTH může odpovědná osoba zadat kód zařízení pro připojení ovladače. Kód zařízení lze získat ze záložního QR kódu a štítku na vysílači elektrického plotu vozidla. Oba kódy jsou z hlediska prvních devíti čísel stejné. Poslední znak "R" představuje přijímač/ovladač a "T" vysílač. Pokud opatrovníci přijímač ztratí, mohou jeho kód vypočítat pomocí kódu vysílače a dočasně ovládat vozidlo prostřednictvím aplikace CFMOTO YOUTH. (Dočasně ovladatelná vzdálenost: 5 m)  
Pokud máte nový ovladač spárovaný s vozidlem, doporučujeme nalepit záložní QR kód na zadní stranu nového přijímače.

## ZDE NALEPTE NÁHRADNÍ QR KÓD OVLADAČE:



## PALIVOVÁ NÁDRŽ A VÍČKO

Palivová nádrž a její víčko se nachází v přední části vozidla (mezi řídítky a sedadlem) (1).

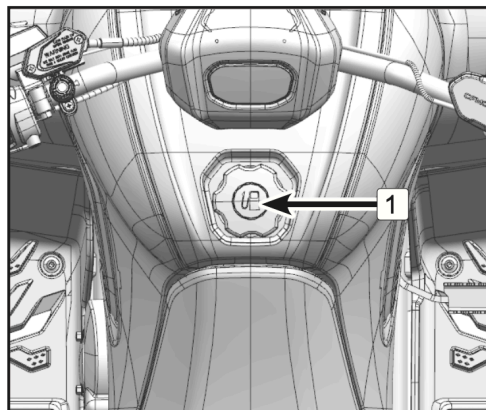

### Bezpečnost paliva

#### !VAROVÁNÍ!

Benzín je za určitých podmínek vysoce hořlavá a výbušná látka.

- Vždy buďte velmi opatrní při manipulaci s ním.
- Palivo doplňujte vždy pouze když vozidlo stojí a motor je vypnutý, venku nebo v dobře odvětraných prostorách.
- Při jízdě nikdy nepřevázejte kanystr s benzínem. Statická elektřina mezi nosičem a kanystrem může způsobit jiskru.
- Nekuřte a nerozdělávejte oheň v blízkosti místa, kde se provádí doplňování paliva nebo kde je skladován benzín.
- Nádrž nepřepĺňujte. Neplňte hrdlo nádrže.
- Pokud dojde k rozlití benzínu na kůži nebo oblečení, okamžitě jej omyjte mýdlem a vodou příp. vyměňte oblečení.
- Nestartujte motor nebo nenechávejte běžet motor v uzavřených prostorách. Výfukové plyny jsou jedovaté a mohou v krátkém čase způsobit ztrátu vědomí nebo smrt.

#### !VAROVÁNÍ!

Výfukové plyny z tohoto vozidla obsahují látky, které způsobují rakovinu, defekty plodu a další. Vozidlo provozujte pouze venku nebo v dobře odvětraných prostorách.

## SPÍNACÍ SKŘÍŇKA / ZAPALOVÁNÍ

Spínací skříňka se nachází v pravé přední části vozidla nad blatníkem (1)

#### POZNÁMKA

Pěčlivě uschovejte náhradní klíč. V případě ztráty obou klíčů je nutné vyměnit kompletní spínací skříňku.

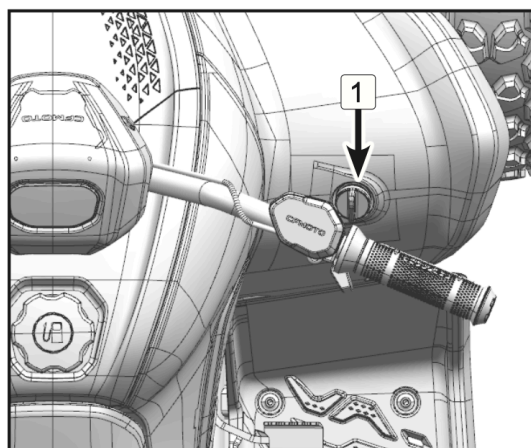

## ŘADÍCÍ PÁKA A ŘAZENÍ

Řadící páka (1) se nachází v pravé přední části vozidla.

### !VAROVÁNÍ!

Před zařazením rychlostního stupně je třeba čtyřkolku zastavit a sešlápnout pedál nožní brzdy.

Pokud uživatel zařadí, když jsou otáčky motoru vyšší než volnoběžné otáčky nebo se pokusí zařadit během jízdy, může dojít k nenávratnému poškození převodovky.

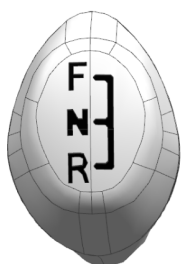
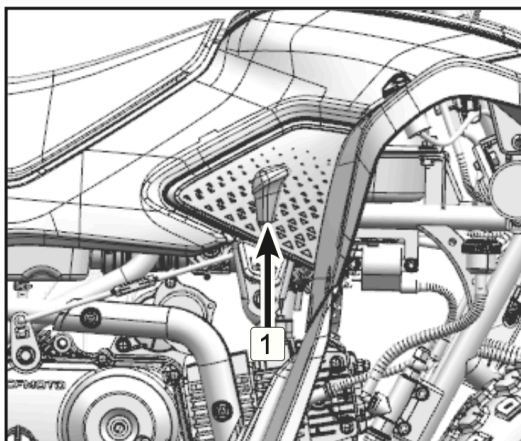

F – DOPŘEDU – vozidlo se pohybuje směrem vpřed  
N – NEUTRÁL – motor běží pouze na volnoběžné otáčky  
R – DOZADU – vozidlo se pohybuje směrem vzad

## SERVISNÍ KRYT

V přední části vozidla se nachází servisní kryt.

- 1) Sejměte sedadlo
- 2) Otevřete kryt palivové nádrže
- 3) Odšroubujte šrouby (2) na zadní straně krytu nádrže
- 4) Odšroubujte šrouby (3) na přední straně krytu nádrže
- 5) Sejměte servisní kryt (4)

### POZNÁMKA

Zpětnou montáž provedete opačným pořadím kroků výše.

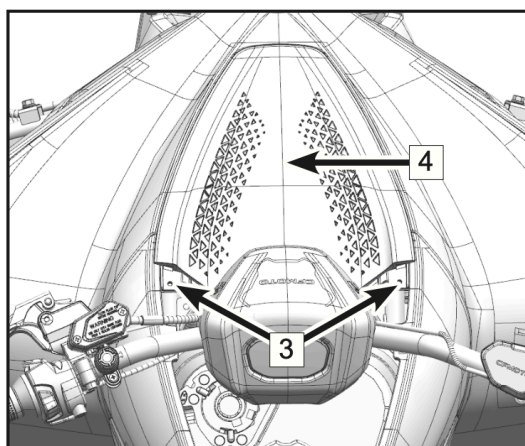
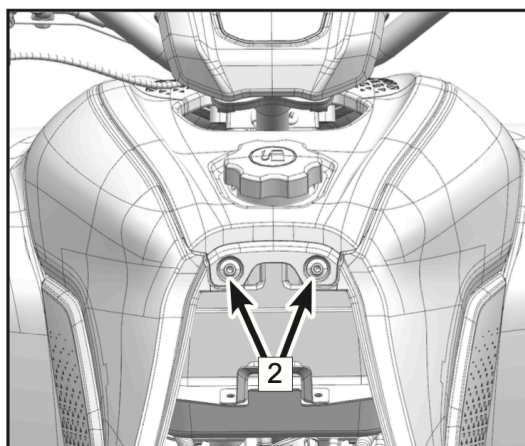

## PŘÍBALOVÉ NÁŘADÍ

Pod sedadlem vozidla se nachází sada cestovního nářadí.

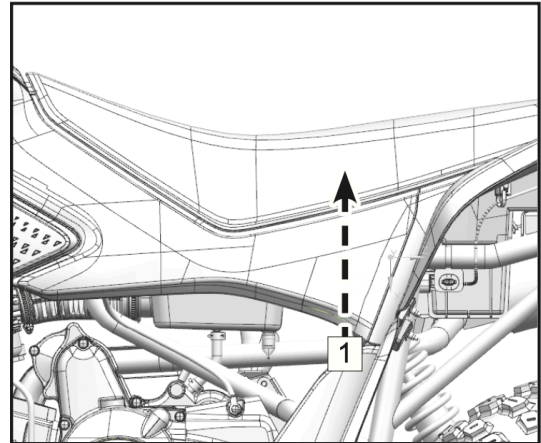

## DISPLEJ A PŘÍSTROJOVÝ PANEĽ

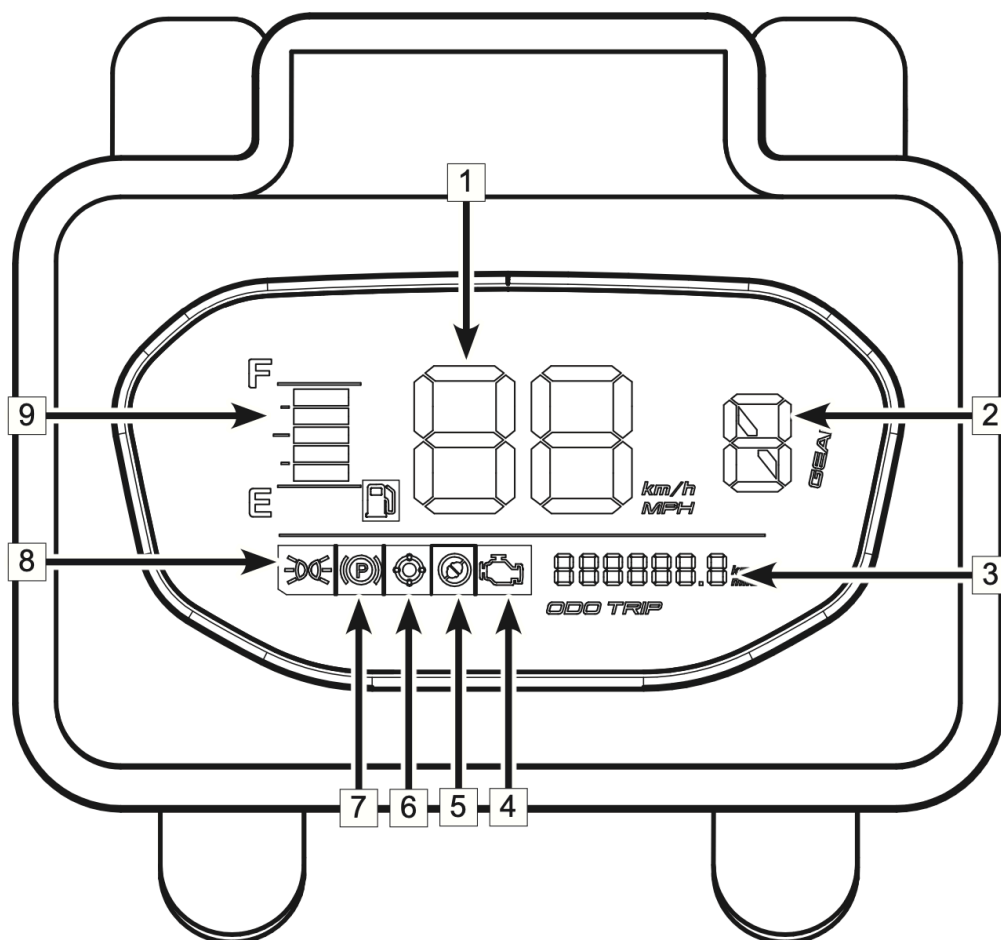

1	Ukazatel rychlosti	4	Indikátor selhání EFI	7	Indikátor parkování
2	Ukazatel zařazené rychlosti (F-N-R)	5	Indikátor trhačky	8	Indikátor světel
3	Počítadlo km	6	Indikátor elektrického plotu	9	Palivoměr

### **1 – Ukazatel rychlosti**

Zobrazení aktuální jízdní rychlosti

(Změna zobrazovaných jednotek – 5x rychlé stisknutí tlačítka světel po nastartování vozidla)

### **2 – Ukazatel zařazené rychlosti (F-N-R)**

F – DOPŘEDU – na displeji svítí F

N – NEUTRÁL – na displeji svítí N

R – DOZADU – na displeji svítí R

(při stisknutí páčky brzdy a sešlápnutém pedálu brzdy lze zařadit R a couvat)

### **3 – Počítadlo km**

### **4 – Indikátor selhání EFI**

- a. Tento indikátor svítí, když dojde k poruše v systému elektronického vstřikování paliva (EFI)  
Zastavte vozidlo a obraťte se na svého prodejce, aby závadu odstranil, jinak může dojít k vážnému poškození motoru.
- b. Když je vozidlo zapnuté, ale motor není nastartovaný, kontrolka svítí, než se motor nastartuje.  
Poté kontrolka zhasne.

### **5 – Indikátor trhačky**

Kontrolka svítí, pokud není trhačka správně zapojena nebo je vytržena.

### **6 – Indikátor elektrického plotu**

Tento indikátor se rozsvítí, pokud je vozidlo mimo dosah elektronického plotu. Odpovědná osoba může nastavit tento rozsah v mobilní aplikaci CFMOTO YOUTH. Aplikace připomene odpovědné osobě, že osoba řídící vozidlo vyjíždí z dosahu elektronického plotu a upozorní řidiče, že by se měl vrátit zpět do povolené vzdálenosti. (Pro nastavení dosahu elektronického ohradníku se řiďte pokyny v aplikaci).

### **7 – Indikátor parkování**

Tato funkce není podporována. Indikátor pouze problikne po nastartování vozidla.

### **8 – Indikátor světel**

Pokud jsou světla zapnuta, kontrolka svítí

### **9 – Palivoměr**

Zobrazuje aktuální hladinu paliva v nádrži. Pokud je paliva méně než 2l, kontrolka se rozblíká.



## PROVOZ

### DOBA ZÁBĚHU

Doba záběhu nové ATV je velmi důležitá. Pečlivé ošetření nového motoru bude mít za následek vyšší výkon a delší životnost motoru. Pečlivě se držte následujících instrukcí.

1. Vyberte si otevřený prostor, který vám umožní seznámit se s ovládáním a manipulací s vozidlem.
2. Umístěte vozidlo na rovný povrch.
3. Naplňte palivovou nádrž benzínem.
4. Zkontrolujte hladinu motorového oleje. V případě potřeby doplňte doporučený olej tak, aby se hladina pohybovala mezi minimální a maximální hodnotou ukazatele na měrci.
5. Posadte se na provozní místo ve vozidle, zapněte bezpečnostní pásy (pokud je jimi vozidlo vybaveno) a nastartujte motor. Před zahájením provozu nechte motor krátce běžet na volnoběh.
6. Sešlápněte pedál brzdy, zvolte požadovaný rychlostní stupeň a poté brzdu uvolněte.
7. Přidejte plyn. Zpočátku jeďte pomalu, po dobu 10 hodin nastavte pouze 1/2 plynu, poté dalších 10 hodin 3/4 plynu. Nepoužívejte trvale volnoběžné otáčky nebo trvale otevřený plyn.
8. Během záběhu netahejte ani nepřevázejte žádná těžká břemena.
9. Pravidelně kontrolujte hladinu chladicí kapaliny, ovládací prvky atd. spolu s položkami uvedenými v tabulce pravidelné údržby.
10. Na konci záběhového období vyměňte olej a filtr (20 hodin nebo 320 km).

### PŘEPRAVA NÁKLADU

#### **!VAROVÁNÍ!**

Přetěžování vozidla, nesprávné naložení nebo odtahování nákladu může změnit ovládání stroje a může způsobit ztrátu kontroly nebo nestabilitu brzd.

Při přepravě nákladu vždy dodržujte tato opatření:

- Nikdy nepřekračujte stanovenou nosnost pro toto vozidlo.
- Snižte rychlost
- Při jízdě v těžkém nebo kopcovitém terénu snižte rychlost i náklad, pro udržení stabilních jízdních vlastností.
- Rozložení váhy na zadním nosiči by mělo být co nejbližší a nejnižší k řidiči. Převoz velkého nákladu zvyšuje těžiště a vytváří méně stabilní provozní podmínky. Snižte hmotnost nákladu, když je náklad vysoký. Při manipulaci s nerovně naloženým nákladem, který nelze naložit jinak, pracujte s velkou opatrností.
- Veškerá zátěž musí být před provozem zajištěna. Nezajištěný náklad se může za jízdy pohybovat a tím ovlivňovat nestabilní provozní podmínky, což může vést ke ztrátě kontroly nad vozidlem. Vždy se ujistěte, že zadní nosič je snížen.
- Převoz nákladu, který přesahuje nosiče, ovlivňuje stabilitu a ovladatelnost vozidla.
- Převoz pouze na předním nebo pouze na zadním nosiči může způsobit nerovnováhu vozidla a možnost jeho převrácení. Vyrovnejte rozložení váhy na obou nosičích tak, aby nepřesahovali stanovené limity.
- Při brždění s nákladem dávejte pozor. Vyhněte se terénu nebo situacím které vyžadují couvání z kopce.
- Pokud náklad vyžaduje táhnutí za vozidlem, vždy ho připevněte k tažnému zařízení (kouli).
- Rychlost jízdy s nákladem na rovném povrchu, by neměla přesáhnout 16 km/h.
- Rychlost jízdy s nákladem v těžkém terénu, při zatáčení, stoupání nebo klesání, by neměla přesáhnout 8 km/h.
- Při nakládání předního nosiče nezakrývejte přední světlomet.
- Při tažení nákladu vždy používejte převodový stupeň "L".

### Rozložení váhy nákladu

Tento stroj je vyroben tak, aby uvezl nebo utáhl určité množství nákladu. Vždy si přečtěte varovné a informační štítky, týkající se rozložení zatížení nákladu. Nikdy nepřekračujte stanovené limity. Náklad by měl být připevněn co nejnižše. Při provozu v těžkém nebo kopcovitém terénu snižte rychlost a udržujte stabilní jízdní podmínky.

1. Vždy upevněte náklad co nejbližše k řidiči
2. Při tažení nákladu buďte vždy opatrní. Rovnováha a ovladatelnost vozidla může být snížena.
3. Zpomalte

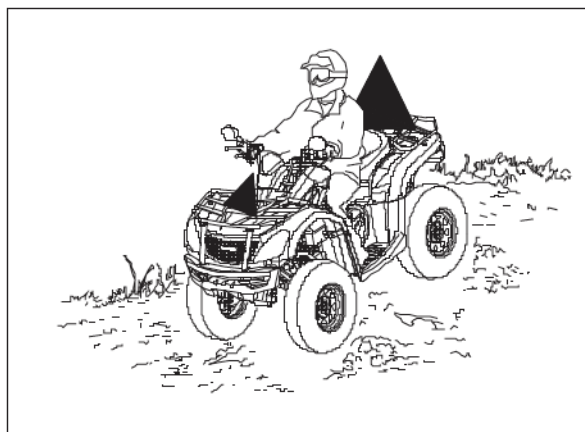

### BEZPEČNÁ JÍZDA

1. Sedněte rovně s oběma nohama v prostoru k tomu určeném, obě ruce na řídítkách.
2. Nastartujte motor a nechte ho zahřát. Sešlápněte pedál nožní brzdy a zařadte požadovaný převodový stupeň.
3. Zkontrolujte okolí a směr cesty
4. Pusťte brzdy
5. Pomalu přidávejte plyn páčkou
6. Jeďte pomalu. Nacvičte si ovládání a používání plynu a brzd na rovném povrchu.

### Zatáčení

Pro zatočení, zatočte řídítka do požadovaného směru tak, že nakloníte svou váhu dovnitř zatáčky. Tato technika napomáhá vyrovnání trakce mezi koly a snadnému zatočení. Stejná technika by měla být použita i při zatáčení vzad.

### POZNÁMKA

Zatáčení nejdříve natrénujte v nižších rychlostech.

### !VAROVÁNÍ!

Zatáčení do ostrých zatáček nebo v příliš vysoké rychlosti může způsobit převrácení vozidla a vážná zranění.

Vyhněte se ostrému zatáčení.

Nikdy nezatačejte ve vysoké rychlosti.

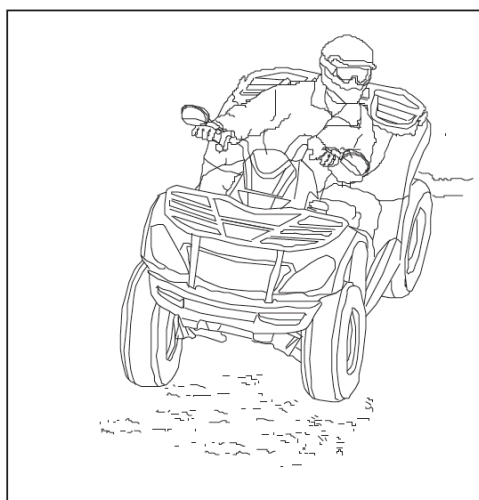

### Jízda na kluzkém nebo sypkém povrchu

Při každé jízdě na kluzkém povrchu, jako jsou mokré cesty, led nebo štěrky se vždy řiďte těmito pokyny:

1. Vždy zpomalte při vjíždění na kluzký/ sypký povrch
2. Dobře čtěte terén, vyhněte rychlému a ostrému zatáčení, které může vést ke smyku.
3. Pro vyrovnání smyku otočte říditka do směru smyku a přesuňte svou váhu dopředu.
4. Jízda se zapnutým pohonem 4WD může pomoci v ovládnutí stroji na kluzkém / sypkém povrchu.

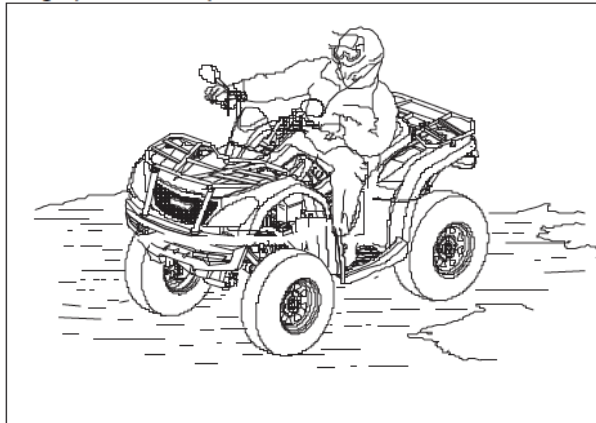

### !VAROVÁNÍ!

Při 4WD může dojít k vážnému poškození pohonu, pokud je zapnuto 4WD když se kola točí naprázdno. Vždy používejte 4WD, když mají kola trakci nebo jsou v klidu.

### !VAROVÁNÍ!

Nedostatečná opatrnost při jízdě na kluzkém povrchu může způsobit ztrátu trakce kol a způsobit ztrátu kontroly, nehodu a vážné zranění nebo smrt. Nikdy nepoužívejte brzdy během jízdy. Nepoužívejte na příliš kluzkých plochách. Vždy snižte rychlost buďte opatrní.

### Jízda do kopce

Při jízdě do kopce postupujte podle následujících pokynů:

1. Vždy jděte rovně nahoru.
2. Vyhněte se strmým kopcům (maximálně 22°)
3. Mějte obě nohy na opěrkách nohou.
4. Posuňte svou váhu dopředu k říditkům
5. Jeďte konstantní rychlostí a s konstantním plynem.
6. Buďte připraveni podniknout nouzová opatření. To může zahrnovat i rychlé sesednutí vozidla.

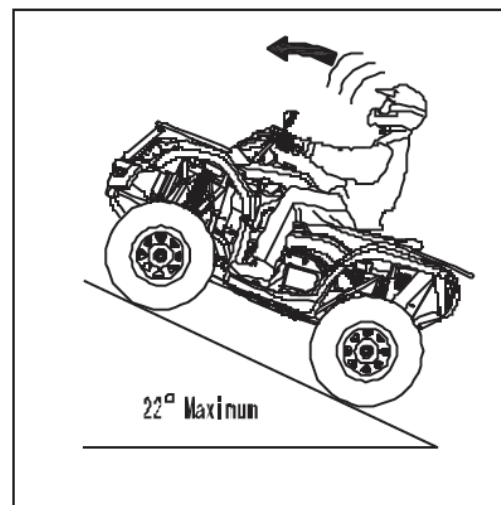

### Ztráta rychlosti

Při kompletní ztrátě rychlosti, přitlačte svoji váhu ke svahu. Zabrzděte přední brzdou.

Při úplném zastavení, zabrzděte i zadní brzdou a zařaďte "P".

### CO DĚLAT, KDYŽ SE STROJ ZAČNE PŘEVACET:

- Přesuňte svoji váhu ke svahu, nikdy k tomu nevyužívejte sílu motoru
- Nikdy nebrzděte zadní brzdou pouze PŘEDNÍ
- Po zastavení, zabrzděte i zadní brzdu a zařaďte "P"
- Sesedněte z vozidla směrem do kopce

### !VAROVÁNÍ!

Brzdění a manipulace s vozidlem jsou značně ovlivněny při provozu v kopcovitém terénu. Nesprávný postup může způsobit ztrátu kontroly nebo převrácení a způsobit vážné zranění nebo smrt. Vyhněte se stoupání strmých kopců (maximálně 22°).

Při jízdě v kopcích dbejte opatrnosti a postupujte dle instrukcí v tomto manuálu.

## Přejíždění kopců

### !VAROVÁNÍ!

Nesprávné přejíždění kopců nebo zatáčení v kopcích, může mít za následek ztrátu kontroly nebo převrácení vozidla, což vede k vážnému zranění nebo smrti. Pokud je to možné, vyhněte se přejíždění kopce. Postupujte podle pokynů uvedených v tomto návodu.

Přejíždění kopců může být nebezpečným typem jízdy a je třeba se vyhnout, pokud je to možné. Pokud dojde k situaci, kdy jet šikmo v kopci, postupujte podle následujících pokynů:

1. Zpomalte.
2. Nakloňte se do kopce a přeneste horní tělesnou hmotnost směrem do svahu. Nohy zůstávají v prostoru k tomu určeném.
3. Lehce zatočte do kopce pro udržení směru jízdy.

### POZNÁMKA

Pokud se vozidlo začne zvedat, pokud je to možné rychle stočte kola směrem dolů z kopce nebo sesedněte z vozidla směrem do kopce.

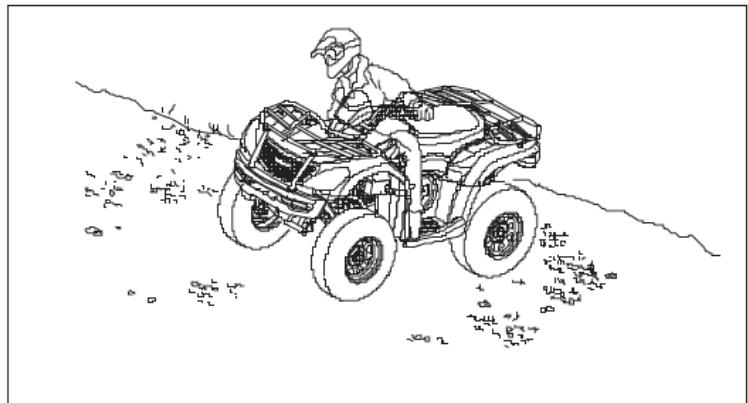

### Jízda z kopce

Při každém sjíždění kopce se držte těmito instrukcemi:

1. Jeďte přímo z kopce dolů
2. Přesuňte svou váhu co nejvíce dozadu.
3. Zpomalte
4. Brzděte zlehka abyste podpořili samotné zpomalování. Seznamte se s ovládním zadní brzdové páky.

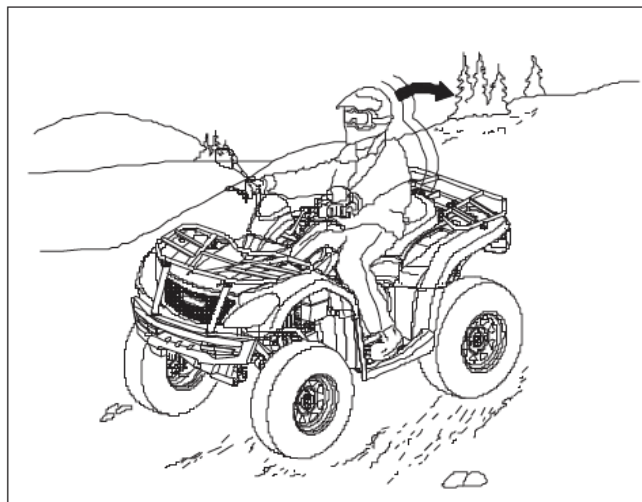

### !VAROVÁNÍ!

Příliš vysoká rychlost může způsobit ztrátu kontroly a vést k vážnému zranění nebo smrti. Během jízdy z kopce vždy jeďte pomalu.

### Otáčení v kopci

### !VAROVÁNÍ!

Nedodržení postupu při vyjíždění kopce může způsobit ztrátu kontroly nebo převrácení a způsobit vážné zranění nebo smrt. Vyhněte se stoupání strmých kopců (maximálně 22°).

Při jízdě v kopcích buďte obzvláště opatrní a postupujte podle příslušných postupů uvedených v tomto návodu. Pokud se vozidlo při jízdě na kopci úplně zastaví, nikdy se nepokoušejte z kopce couvat!

Pokud je nezbytně nutné se v kopci otočit, jde použít tzv. „K-Turn“:

1. Pusťte plyn a poté zatlačte ruční a nožní brzdu.  
Udržujte tělesnou hmotnost stále přesunutou ke svahu
2. Zařaďte "L" a vypněte motor.
3. Při stisknutí páky ruční brzdy, sesedněte na stranu do kopce.
4. Při stisknutí páky ruční brzdy a mimo vozidlo, otočte říditka plně doleva (páka přední brzdy bude na straně nejbližší k vám)
5. Pomalu pouštějte páku ruční brzdy a umožněte vozidlu se samovolně otočit doprava, dokud přední maska nemíří šikmo dolů.
6. Při stisknutí páky ruční brzdy, nasedněte zpět na vozidlo a zařaďte "P". Váhu přesuňte směrem ke kopci
7. Nastartujte motor, sešlápněte pedál nožní brzdy a zařaďte "L".
8. Pusťte brzdové pedály a páky a pomalu sjíždějte dolů.

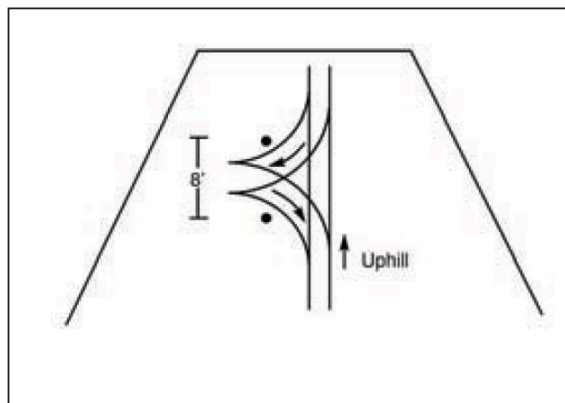

### Jízda vodou / Přejezd vodního koryta

Tato ATV je schopna jízdy vodou s udanými limity hloubky.

1. Zjistěte si hloubku vody a sílu proudu před samotnou jízdou
2. Vyberte si takový přejezd, kde se oba břehy pozvolna zvedají.
3. Jeďte pomalu, vyhněte se kamenům a ostatním překážkám.
4. Po přejetí, osušte brzdy lehkým stisknutím páky, aby vzniklé tření vysušilo vlhkost.

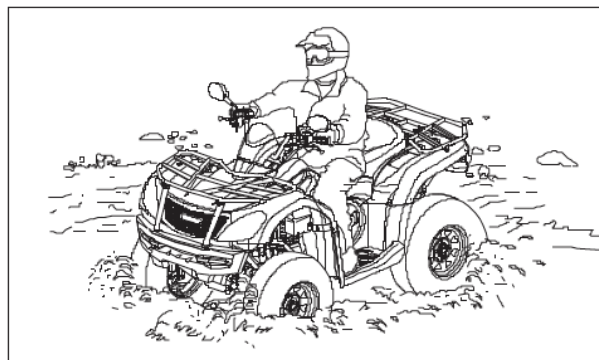

### POZNÁMKA

Nepoužívejte vozidlo přes hlubokou nebo rychle tekoucí vodu. Pokud se nemůžete vyhnout vodě, která překračuje doporučenou maximální hloubku, jeďte pomalu, pečlivě vyvažte váhu, vyvarujte se náhlých pohybů a udržujte pomalý a stabilní pohyb vpřed. Vyhněte se náhlému zatáčení a přidávání plynu.

Pokud projedete hlubokou vodou je důležitá okamžitá kontrola a servis zejména níže uvedených součástí: motorový olej, převodová kapalina, přední a zadní rozvodovka a všechny těsnění.

### POZNÁMKA

V případě že se do variátoru skříně dostala voda, hnací řemen může prokluzovat a výkon bude omezen. Vypusťte vodu a vysušte kryt variátorové skříně, zařaďte neutrální "N" a nechte motor běžet v otáčkách abyste vysušili zbylé komponenty. Přidávejte plyn. Poté zařaďte "L" a zkontrolujte výkon vozidla. V případě nutnosti opakujte tento postup, dokud se veškerá vlhkost nevysuší. V případě potíží se obraťte na svého prodejce.

### !VAROVÁNÍ!

Při zanedbané kontrole vozidla které projelo velmi hlubokou vodou hrozí vážné poškození samotného vozidla. Provedte údržbu dle tabulek. Pokud byla ATV ponořena nebo byla provozována ve vodě, jejíž hladina překročila úroveň opěrek nohou. Před znovu nastartováním motoru je nutný odborný servis u vašeho prodejce.

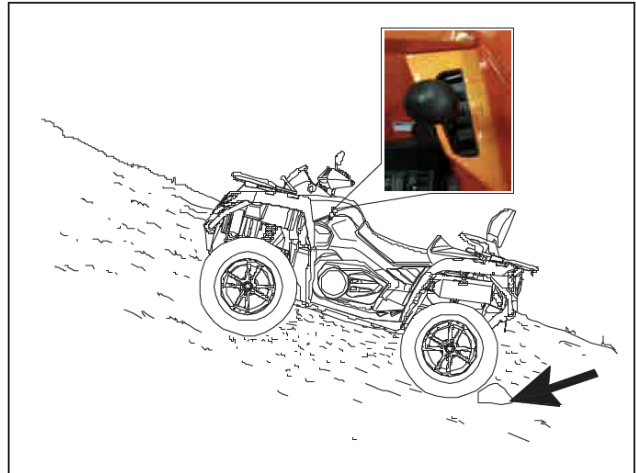

### Přejíždění přes překážky

Buďte opatrní a seznamte se s terénem. Dávejte pozor na velké překážky jako jsou kmeny stromů, kameny a nízko rostoucí větve stromů.

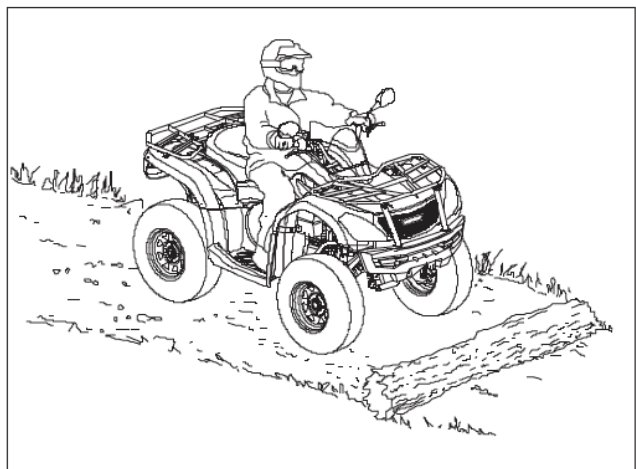

### Couvání s ATV

Při couvání dbejte následujících pokynů:

1. Nikdy necouvejte z kopce
2. Couvejte pomalu
3. Při couvání brzděte pomalu a opatrně
4. Vyhněte se prudkému zatáčení
5. Nepřidávejte náhle plný plyn

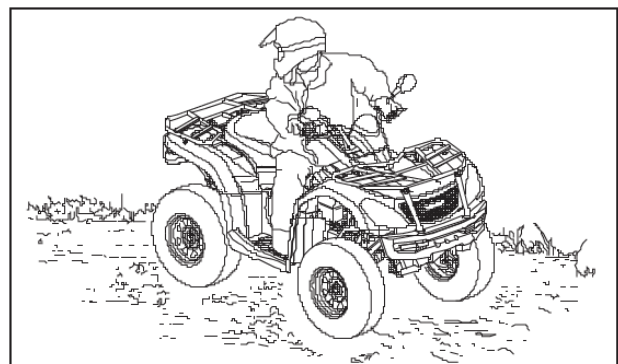

### !VAROVÁNÍ!

Nedodržení opatrnosti při couvání může mít za následek vážné zranění nebo smrt. Před samotným couváním vždy kontrolujte přítomnost překážek nebo osob za vozidlem. Pokud je to bezpečné, couvejte pomalu. Nepoužívejte přepínač omezovače, pokud není potřeba zapojení dalšího pohonu. Vyhněte se couvání a otáčení se na svazích.

### POZNÁMKA

Vaše ATV je vybavena omezovačem rychlosti zpátečky. Tlačítko přepínání by mělo být používáno s opatrností, protože rychlost vozidla dozadu se výrazně zvyšuje. Nepoužívejte při plném plynu.

### **!VAROVÁNÍ!**

Nadměrné přidávání plynu v režimu omezení rychlosti, může vést k výskytu paliva ve výfuku, což může mít za následek „střílení“ motoru anebo jeho poškození.

Zadní hřídel je zablokována, když je řazení v parkovací poloze – “P”.

### **Zatáčení s ATV**

Pro dosažení maximální trakce při jízdě v 2WD nebo 4WD režimu, musí být dvě zadní kola pevně upevněna na jedné nápravě a spojena stejnou rychlostí. Při jízdě v režimu 4WD-LOCK (DIFF LOCK) se otáčejí společně a stejnou rychlostí i přední kola. Pokud tedy kolu na vnitřní straně zatáčky, není umožněno se „sklouznout“ nebo ztratit trakci, vozidlem půjde zatočit těžce. Abyste mohli rychle a snadně zatočit, musí být použita speciální technika. Tuto techniku si nejprve vyzkoušejte při nižších rychlostech.

### **!VAROVÁNÍ!**

Vždy dodržujte řádné postupy pro zatáčení. Předtím, než se pokusíte zatočit ve vyšší rychlosti si zatáčení osvojte v nižších rychlostech. Nezatáčejte v rychlosti, která je mimo vaše zkušenosti. V režimu 4WD-LOCK (DIFF LOCK) je třeba jet pomalu a počítat s časem potřebným na dojetí. Když se blížíte do zatáčky, zpomalte a otočte řídky do směru. Přesuňte svou váhu hodní poloviny těla do opačného směru, než zatáčíte a nakloňte se do zatáčky. Udržujte konstantní plyn a rychlost. Tento manévř umožní kolům na vnitřní straně se točit stejnou rychlostí a správně zatočit. Tento postup by měl být

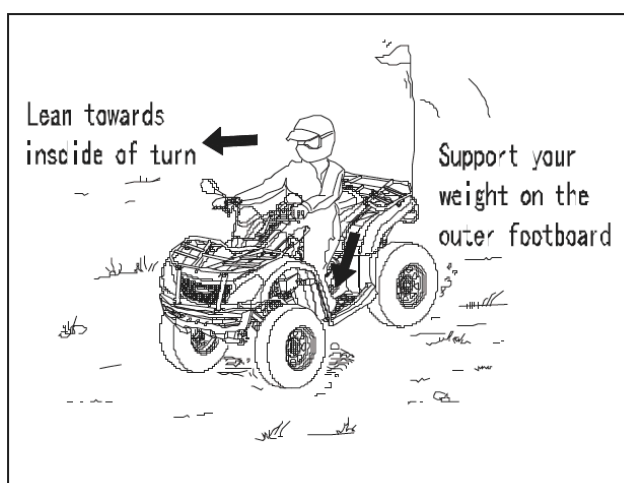

prováděn v nízké rychlosti, opakovaně a na velké ploše bez překážek. Pokud používáte nesprávnou techniku, vaše ATV může místo zatočení pokračovat rovně. Pokud se vám nepodaří zatočit, zastavte a znovu opakujte postup. Je-li plocha kluzká nebo je terén sypký, může pomoci přesunutí váhy více nad přední kola, posunutím dopředu na sedadle. Jakmile jste si tuto techniku osvojili, je nutné ji vyzkoušet ve vyšších rychlostech a ostřejších zatáčkách.

Nedodržení postupu při jízdě, jako jsou náhlé změny plynu, nadměrné brždění, nesprávné pohyby těla, příliš vysoká rychlost pro zatočení, mohou způsobit, že se ATV nakloní a převrátí. Pokud se ATV začne naklánět do vnější strany zatáčky, více nakloňte svou váhu dovnitř zatáčky, pusťte páčku plynu a pokračujte v zatáčení na vnější straně, aby nedošlo k překlopení vozidla.

Vyhnete se vyšším rychlostem, dokud nebudete důkladně seznámeni s provozem vašeho ATV.

## ÚDRŽBA A MAZÁNÍ STROJE

Důkladná a pravidelná údržba pomůže udržet vaše vozidlo v bezpečném a spolehlivém stavu. Kontrola, seřízení a mazání důležitých součástí jsou vysvětleny ve schématu pravidelné údržby. Zkontrolujte, vyčistěte, namažte, seřídte a vyměňte součásti podle potřeby. Když je potřeba. Používejte originální díly, které jsou k dispozici u vašeho dealera.

### POZNÁMKA

Servis a seřízení stroje jsou zásadní. Pokud nejste obeznámeni s bezpečnými servisními postupy, je třeba provést tyto operace kvalifikovaným mechanikem u vašeho prodejce.

Intervaly údržby jsou uvedeny v tabulce na konci tohoto manuálu. Tabulka je založena na datech při průměrných podmínkách jízdy a průměrné rychlosti vozidla přibližně 20 km/h. Vozidla, která jsou vystavena těžkému používání, musí být častěji kontrolována a obsluhována.

### DEFINICE NADMĚRNÉHO UŽÍVÁNÍ ATV

- Častá jízda bahnem, vodou nebo písčitém terénem
- Závodění nebo jízda ve vysokých otáčkách podobná závodu
- Dlouhý provoz při nízké rychlosti a tažení nákladu
- Dlouho-běžící volnoběh
- Krátká jízda v chladném počasí

Zvláštní pozornost věnujte hladině motorového oleje. Zvýšení hladiny oleje během chladného počasí může znamenat přítomnost kontaminujících látek v olejové nádobě nebo klikové skříni. Pokud hladina začíná stoupat, okamžitě olej vyměňte. Sledujte hladinu a pokud stále stoupá obraťte se na svého prodejce a mechanika.

### LEGENDA ZNAKŮ PRO TABULKY ÚDRŽBY

# = Nadměrně namáhaná část. Snižte interval údržby o 50% na vozidlech které podléhají definici nadměrného užívání

\* = Kontrola vozidla autorizovaným servisem/prodejcem

● = Částí které ovlivňují emise. Kontrola vozidla autorizovaným servisem/ prodejcem.

### TABULKA MAZÁNÍ

Položka	Mazivo	Postup
Motorový olej	SAE 10W-40	Odšroubování a očištění měrky a kontrola hladiny oleje příp. doplnění nebo výměna
Brzdová kapalina	DOT4	Udržujte hladinu mezi horní a spodní ryskou
Čepy a hnací ústrojí	Celoroční mazivo	Doplnění přes maznice dokud mazivo nevytéká

### TABULKA VIZKOZITY OLEJŮ

Položka	Specifikace	Postup
Motorový olej	SAE 10W-40	Kontrola hladiny oleje průzorem
Brzdová kapalina	DOT4	Udržujte hladinu mezi horní a spodní ryskou

- Mazání provádějte každých 900 km, před plánovaným delším uložením vozidla (např. na zimu), po umytí vozidla nebo po projetí vodou.
- Pokud je vozidlo nadměrně užíváno, mazání a výměna maziv musí být častější



**TABULKA KONTROLY VOZIDLA PŘED JÍZDOU**

Položka		Interval údržby			Poznámka
		Hod.	Kdy	Km	
*	Systém řízení	-	PŘED JÍZDOU	-	Vizuální kontrola a testování jednotlivých částí vozidla a jejich funkčnosti. V případě potřeby nastavte příp. navštivte autorizovaný servis pro nutné opravy.
*	Vůle plynu	-	PŘED JÍZDOU	-	
	Přední zavěšení a nápravy	-	PŘED JÍZDOU	-	
	Zadní zavěšení a nápravy	-	PŘED JÍZDOU	-	
	Pneumatiky	-	PŘED JÍZDOU	-	
	Hladina brzdové kapaliny	-	PŘED JÍZDOU	-	
	Brzdová páka a pedál	-	PŘED JÍZDOU	-	
	Brzdový systém	-	PŘED JÍZDOU	-	
	Kola a prvky uchycení	-	PŘED JÍZDOU	-	
	Hladina motorového oleje	-	PŘED JÍZDOU	-	
*	Světla	-	PŘED JÍZDOU	-	Kontrola nebo nastavení správného směru. Příp. výměna světlometu.

**TABULKA KONTROLY V DOBĚ ZÁBĚHU**

Položka		Interval údržby*			Poznámka
		Hod.	Kdy	Km	
	Mazání	20	-	320	Namažte všechny namáhané spoje doplňte mazivo do mazniček atd.
	Motorový olej / olejový filtr a sítko	20	-	320	Výměna oleje a olejového filtru. Vyčištění olejového sítka
#	Vzduchový filtr / Sítko sání	20	-	320	Kontrola, pokud je filtr zanesený vyměňte, nečistěte!
*	Vůle ventilů	20	-	320	Kontrola a nastavení dle potřeby
	Olej přední / zadní rozvodovky	20	-	320	Kontrola hladiny, kontrola těsnosti
	Chladicí kapalina	20	-	320	Kontrola hladiny, kontrola těsnosti
#	Brzdové destičky	20	-	320	Kontrola tloušťky destiček
	Baterie	20	-	320	Kontrola pólů baterie, očištění a zkouška kondice baterie
*	Chod volnoběhu	20	-	320	Kontrola správné hodnoty otáček, V případě pochybností nebo nepravdivosti se obraťte na autorizovaný servis.
*	Řízení / Vyrovnání kol	20	-	320	Kontrola systému řízení. Pro správné nastavení se obraťte na autorizovaný servis / prodejce.
#	Brzdový pedál a páka	20	-	320	Kontrola správné funkce, příp. nastavení.
	Převodové skříně / hřídele a kloubové hřídele	20	-	320	Kontrola těsnosti
	Hadice motoru a těsnění	20	-	320	Kontrola těsnosti

**TABULKA PRAVIDELNÉ ÚDRŽBY**

Položka		Interval údržby*			Poznámka
		Hod.	Kdy	Km	
#	Brzdové destičky	10	1 měsíc	160	Kontrola tloušťky destiček
	Baterie	20	-	320	Kontrola pólů. Čištění a zkouška stavu baterie v případě potřeby
	Hadice motoru a těsnění	20	-	320	Kontrola těsnosti
#	Vzduchových filtr a sítko sání	50	-	800	Vždy kontrolujte před jízdou! Pokud je vozidlo vystavováno nadměrnému užívání kontrolujte častěji.

#	Mazání	50	3 měsíce	800	Namažte všechny pohyblivé části, lanka, čepy atd.
#	Motorový olej / olejový filtr / olejové sítko	100	1 rok	1600	Kontrola zabarvení oleje. Pokud je olej kontaminovaný je nutná jeho výměna a vyčištění olejového sítko. Pokud není splněn ani jeden z intervalů údržby měňte 1x ročně.
*	Systém řízení	50	6 měsíců	800	Kontrola a namazání.
#	Přední zavěšení	50	6 měsíců	800	Kontrola a namazání
#	Zadní zavěšení	50	6 měsíců	800	Kontrola a namazání
#	Řazení	50	1 měsíc	800	Kontrola, namazání, nastavení v pokud je to nutné
# *	Páčka a lanko plynu	50	6 měsíců	800	Kontrola, čištění usazenin. Čištění a mazání častěji pokud je vozidlo vystavováno nadměrnému užívání.
	Palivový filtr a hadice	100	2 roky	3200	Kontrola stavu a vedení hadic. Výměna filtru a hadic každé 4 roky.
#	Vůle ventilů	100	-	3200	Kontrola a nastavení dle potřeby. Pro servis kontaktujte autorizovaného prodejce.
•	Palivový systém	100	1 rok	800	Kontrola palivové nádrže, víčka, čerpadla a relé palivového čerpadla.
	Svíčka zapalování	100	2 roky	3200	Kontrola. Výměna, pokud je opotřebovaná nebo spálená.
*	Uchycení motoru	100	1 rok	2400	Kontrola stavu uchycení
	Výfukové ústrojí a lapač jisker	100	1 rok	800	Kontrola, čištění lapače jisker
#	Kabely, pojistky, konektory a relé	100	1 rok	1600	Kontrola vedení a stavu kabelů a drátů. Aplikujte nevodivé mazivo na konektory, které mohou přijít do styku s vodou (bahnem) apod.
# *	Ložiska kol	100	1 rok	2400	Kontrola dotažení a hluku. Výměna, pokud je to nutné.
#	Brzdová kapalina	200	2 roky	1500	Kontrola barvy kapaliny. Výměna každé 2 roky.
	Chod volnoběhu	-	1 rok	-	Kontrola správné hodnoty otáček, V případě pochybností nebo nepravdivosti se obraťte na autorizovaný servis.
*	Řízení / Geometrie kol	-	1 rok	-	Kontrola správného chodu řízení. Vždy kontaktujte autorizovaný servis pokud je nutné seřízení kol a řízení.
#	Vůle brzdového pedálu	-	1 rok	-	Kontrola, výměna nebo seřízení v případě potřeby.

**\*POZNÁMKA**  
**INTERVAL ÚDRŽBY SE ODVÍJÍ OD TOHO, CO NASTANE DŘÍVE**

## POSTUPY ÚDRŽBY

### Motorový olej

Vždy zkontrolujte a vyměňte motorový olej dle intervalů vyznačených v Tabulce údržby.

#### Kontrola hladiny motorového oleje

1. Umístěte vozidlo na rovnou plochu
2. Nastartujte motor a nechte běžet na volnoběh po dobu 30 vteřin a vypněte motor.
3. Počkejte pár minut, než olej steče zpět a ustálí se.
4. Sundejte přístupový kryt (1) tahem k sobě
5. Odšroubujte olejovou měрку (2) a otřete jí čistým hadříkem.
6. Zasuňte měрку zpět do otvoru, ale nešroubujte ji zpět.
7. Vyndejte měрку a zkontrolujte hladinu oleje. Udržujte hladinu oleje mezi horní a spodní ryskou.
8. Zašroubujte měрку zpět, dotáhněte a nandejte zpět kryt.

#### POZNÁMKA

Přístupové průchodky se mohou při manipulaci uvolnit. Ujistěte se, že jsou na místě před opětovným nasazením krytu.

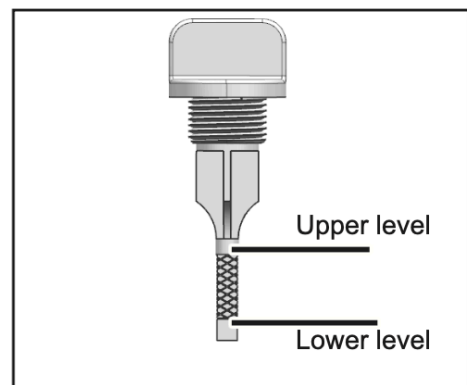
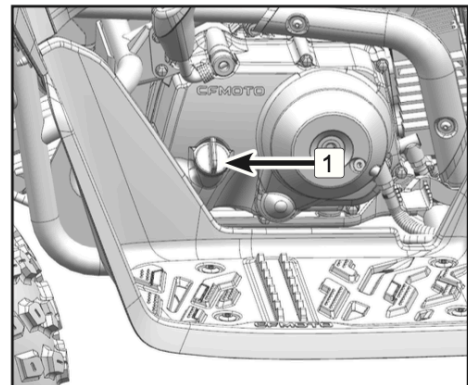

#### Výměna motorového oleje

1. Umístěte vozidlo na rovnou plochu
2. Pokud byl motor nastartován, počkejte dostatečnou dobu, aby motor schladil a olej se vrátil zpět.
3. Pod motor položte nádobu
4. Odšroubujte výpustný ventil (1) a vypusťte olej z klikové skříně.
5. Vložte novou těsnící matici na výpustní ventil a řádně utáhněte.

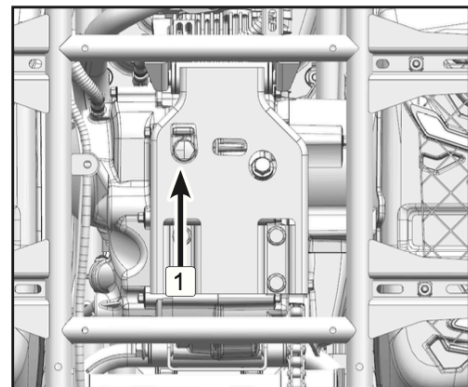

## Zapalovací svíčka

### Kontrola zapalovací svíčky

1. Vyjměte panel
2. Sejměte krytku svíčky
3. Pro vyjmutí svíčky použijte klíč k tomu určený (součást balení)

Zapalovací svíčka je důležitým komponentem motoru a snadno se kontroluje. Stav zapalovací svíčky může pomoci identifikovat aktuální stav motoru. Ideální barva na bílém izolátoru kolem středové elektrody je středně světlá až světle opálená při běžném používání ATV. Nepokoušejte se sami diagnostikovat tento problém. Nechejte vozidlo zkontrolovat u vašeho prodejce. Pravidelně provádějte kontrolu zapalovací svíčky, protože teplo a usazeniny způsobí, že zapalovací svíčka se pomalu rozbíjí a eroduje. Pokud dochází k nadměrné erozi elektrod, nebo pokud jsou přítomny uhlíky a jiné usazeniny, svíčku vyměňte.

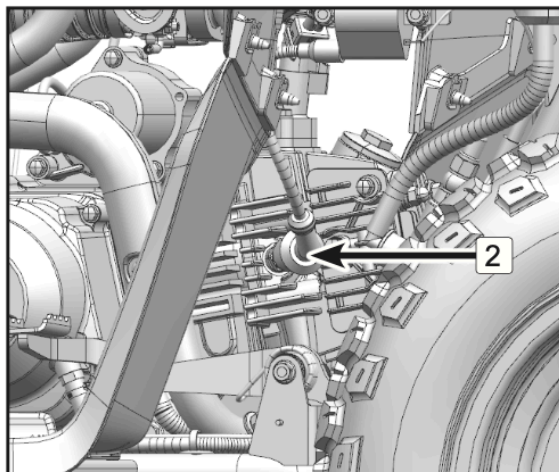

### POZNÁMKA

Používejte pouze zapalovací svíčky **A7RTC**

### Instalace nové zapalovací svíčky

1. Změřte mezeru elektrody pomocí tloušťky drátu, pokud je to nutné, nastavte dle parametrů. – **mezera 0,6 – 0,7mm**
2. Vyčistěte povrch těsnění. Z nití odstraňte špínu.
3. Namontujte zapalovací svíčku a utáhněte ji předepsaným kroutícím momentem. **(20Nm / ¼ až ½ otočení po utažení rukou)**
4. Nasadte krytku svíčky
5. Nainstalujte zpět panel

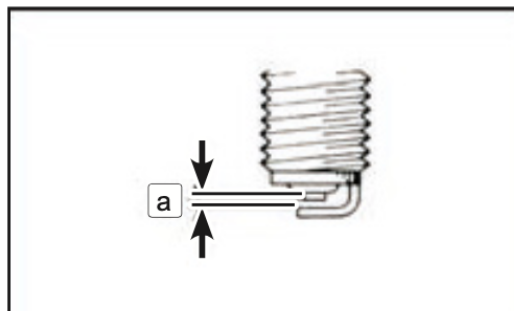

## Vzduchový filtr

### Čištění vzduchového filtru

V dolní části krytu vzduchového filtru je kontrolní hadice (1). Pokud je v této hadici vidět prach nebo voda, vyprázdníte hadici a důkladně vyčistíte těleso vzduchového filtru. Pokud bylo vozidlo ponořené, obraťte se svého prodejce, pro kontrolu, zda je voda uvnitř klikové skříně motoru.

### Údržba vzduchového filtru

1. Sejměte sedlo
2. Sejměte kryt filtru vytažením obou stran na zadní straně krytu, abyste uvolnili plastové západky.
3. Odstraňte pružinové krytky (2) a vyjměte kryt pouzdra filtru (3) a (4)
4. Sejměte kryt filtru ve vzduchové skříni (5)
5. Povolte svorku vzduchového filtru (6)
6. Sejměte pěnový před-filtr (7) ze vzduchového filtru. Jemně umyjte, mýdlovou vodou a nechte řádně vyschnout.
7. Zkontrolujte papírový filtr, zda je v pořádku pro znovunainstalování. Pokud je to nutné, jemně setřete kartáčem nahromaděný prach příp. nainstalujte nový filtr.
8. Namontujte předfiltr na vzduchový filtr. Na vnitřní průměr gumového těsnění vzduchového filtru, naneste tenkou vrstvu maziva.
9. Namontujte vzduchový filtr a svorku na vstupní těleso vzduchového filtru. Pevně utáhněte svorku.
10. Namontujte zpět kryt víka vzduchového filtru a pružinové svorky. Zkontrolujte, zda je kryt správně nainstalován a těsní.
11. Nainstalujte zpět dekorativní kryt a ujistěte se že je řádně zacvaknutý

### UPOZORNĚNÍ!

Pro čištění nepoužívejte tekuté prostředky, papír se může rozmočit!

### POZNÁMKA

Je-li stroj provozován v extrémně prašných podmínkách, je třeba jej častěji čistit a mazat. Pokaždé, když se provádí údržba, zkontrolujte přívod vzduchu do skříně vzduchového filtru. Zkontrolujte těsnění pryžového kloubu vzduchového filtru v připojení k plynu a rozdělovač. Řádně utáhněte všechny kovové prvky abyste zabránili vniku nefiltrovaného vzduchu do motoru.

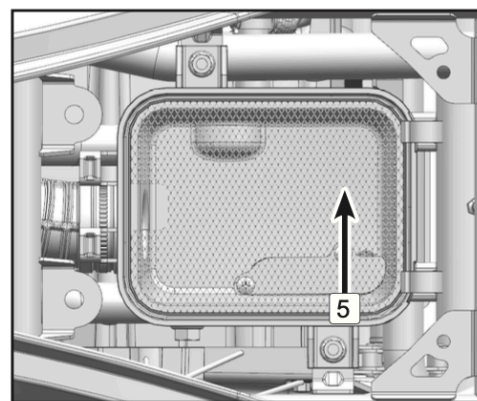
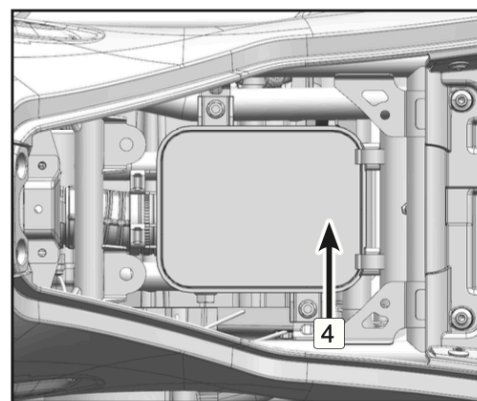
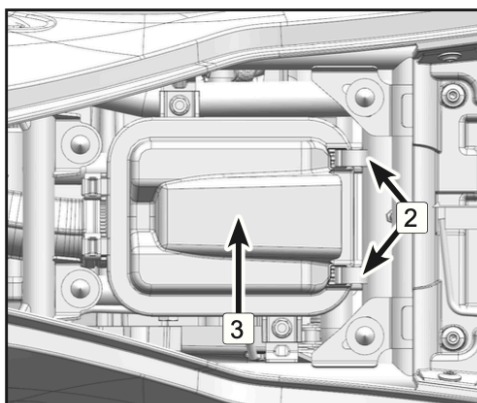
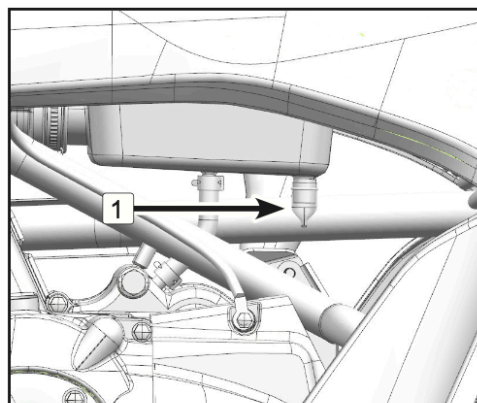

### **!VAROVÁNÍ!**

Nestartujte motor bez zapojeného vzduchového filtru. Nefiltrovaný vzduch bude nasán do motoru a způsobí jeho opotřebení a poškození. Kromě toho provoz bez vzduchového filtru snižuje výkon a přehřívá motor stroje.

### **Údržba vzduchového filtru po vniknutí vody**

Pokud bylo vozidlo potopeno, nebo do vzduchové skříně vnikla voda, je nutné vypustit zbylou vodu ze všech komponent a ty následně řádně vysušit. Nesušte stlačeným vzduchem, hrozí nebezpečí poničení filtru. Pokud problémy s provozem vozidla přetrvávají, obraťte se za autorizovaný servis.

### **VAROVÁNÍ!**

Pokud do vzduchového potrubí vnikla voda, hrozí nevratné poškození motoru a ostatních částí. Proto je nutné vždy kontaktovat autorizovaného prodejce / servis!

### **Lapač jisker**

Sítka čistěte když je tlumič i výfuk chladný.

1. Odstraňte šroub (1)
2. Odstraňte lapač (2) z tlumiče
3. Lehce poklepejte na výfuk a poté použijte drátěný kartáč pro odstranění veškerých usazenin (3)
4. Zasuňte výfukovou trubku do tlumiče a zarovnejte otvory
5. Vložte šrouby a utáhněte

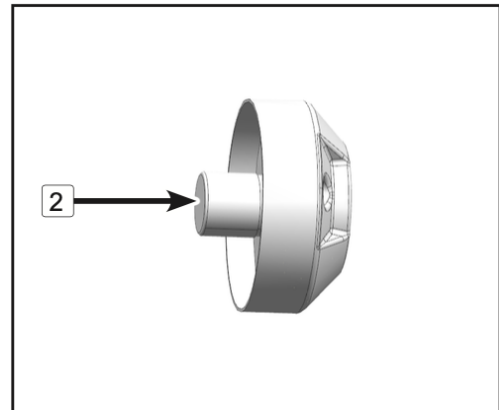
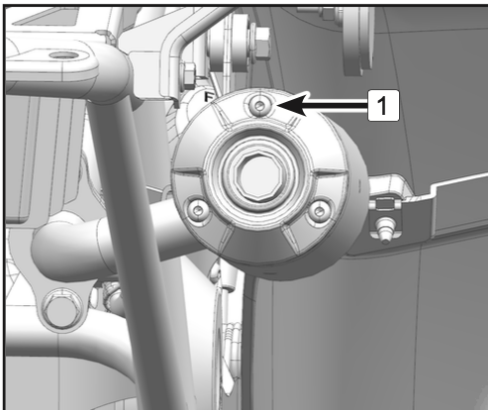

### **!VAROVÁNÍ!**

Při čištění lapače jisker vždy nechejte výfukový systém zcela vychladnout. Nestartujte motor při čištění!

## Brzdový systém

### Kontrola předních brzdových destiček

Zkontrolujte brzdové destičky (1), zda nejsou poškozené nebo opotřebené. Pokud ano, kontaktujte svého prodejce pro jejich výměnu.

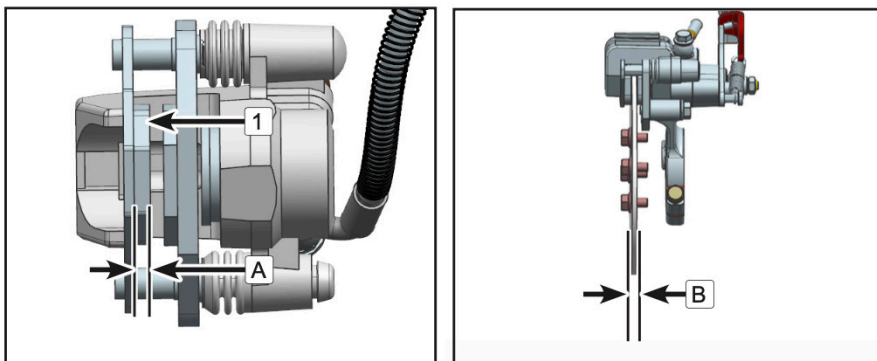

### Kontrola zadních brzdových destiček

Zkontrolujte brzdové destičky (1), zda nejsou poškozené nebo opotřebené. Pokud ano, kontaktujte svého prodejce pro jejich výměnu.

#### POZNÁMKA

Pro kontrolu brzdových destiček musí být sundána kola.

### Kontrola hladiny brzdové kapaliny (1)

Sundejte sedlo a zkontrolujte hladinu brzdové kapaliny. Nedostatečné množství brzdové kapaliny může zavzdušnit brzdový systém příp. zpříčinit nesprávnou funkci brzd. Před jízdou zkontrolujte, jestli je hladina brzdové kapaliny nad spodní ryskou a doplňte v případě potřeby.

- Nádrž hlavního brzdového válce brzdové kapaliny přední brzdy je umístěna vpravo od řídítek.
- Nádrž hlavního válce brzdové kapaliny zadní brzdy je umístěna blízko zadního brzdového pedálu.

1. Při kontrole hladiny brzdové kapaliny se ujistěte, že horní část zásobníku hlavního válce je na úrovni otočením řídítek.
2. Používejte pouze kvalitní brzdovou kapalinu. V opačném případě se gumové těsnění mohou poškodit, což způsobí netěsnost a špatný výkon brzdy.
3. Vždy doplňujte stejný typ brzdové kapaliny. Mícháním různých typů může způsobit nežádoucí chemickou reakci a špatným brzdným vlastnostem.
4. Při doplňování dávejte pozor, aby do hlavního brzdového válce nevnikla voda. Voda výrazně snižuje bod varu brzdové kapaliny a může způsobit zablokování brzd párou.
5. Brzdová kapalina může poničit lakované a plastové části. Rozlitou kapalinu vždy okamžitě otřete.
6. V případě výrazného snížení hladiny brzdové kapaliny se obraťte na svého prodejce pro řádnou kontrolu vozidla.

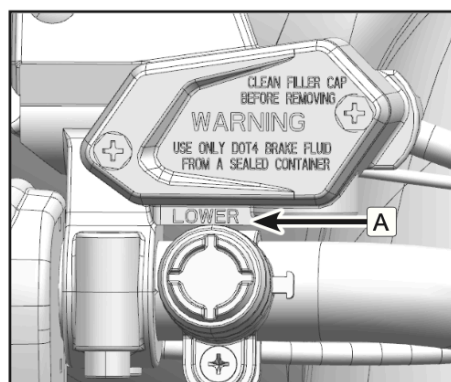
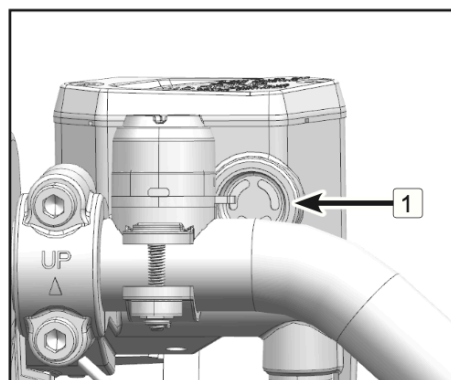

### Výměna brzdové kapaliny

Kompletní výměna brzdové kapaliny by měla být prováděna pouze odborným pracovníkem. Při pravidelném servisu nebo v případě poničení / úniku kapaliny, vyměňte těsnění každé dva roky. Brzdové hadice měňte pravidelně každé 4 roky.

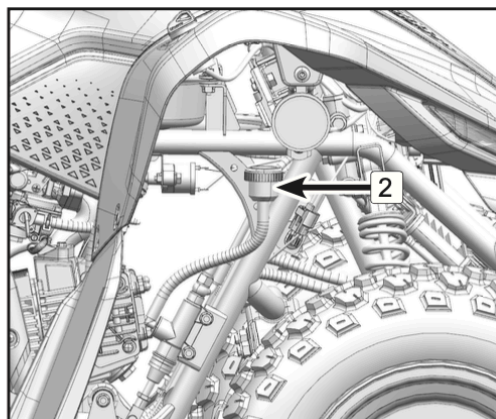
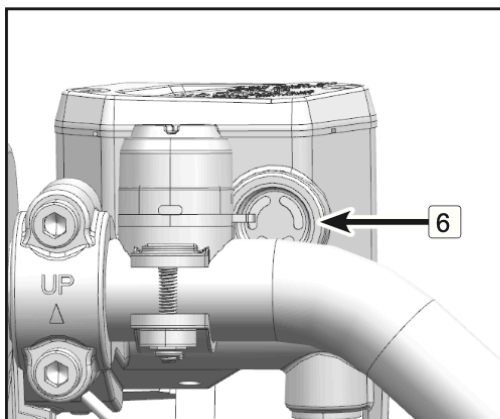

### Seřízení vůle přední brzdové páky

Přední brzdová páka by měla mít vůli 0mm. Pokud ne, obraťte se na svého dealera.

#### !VAROVÁNÍ! (PO SERVISU)

- Ujistěte se, že brzdy fungují hladce a že vůle je správná.
- Ujistěte se, že brzdy nedrhnou a že nejsou měkké.
- Veškerý vzduch musí být odzdušněn z brzdového systému. Výměna součástí brzd vyžaduje odborné znalosti. Tyto postupy by měl provádět váš prodejce.

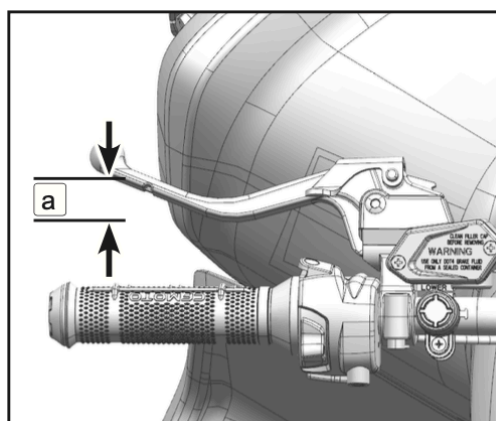

### Seřízení vůle brzdového pedálu

Horní část brzdového pedálu by měla být umístěna **60 mm ~ 70 mm** nad horní částí opěrky nohou. Pokud je mimo specifikaci, obraťte se na svého prodejce, aby ji upravil.

#### UPOZORNĚNÍ!

- Ujistěte se, že brzda funguje hladce a že má správnou vůli
- Ujistěte se, že brzdy nedrhnou
- Výměna brzdových komponent vyžaduje profesionála. Obraťte se na autorizovaného prodejce

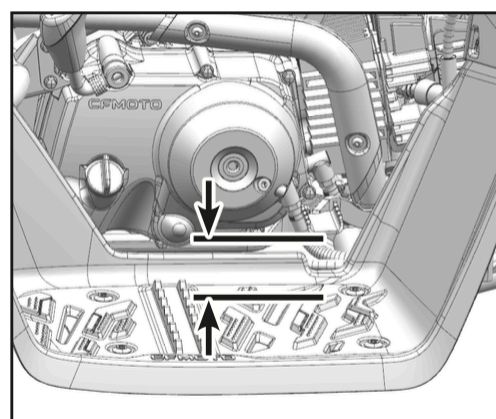

### Spínač zadního brzdového světla

Spínač brzdového světla, který je aktivován brzdovým pedálem a brzdovými pákami, je správně nastaven, když se rozsvítí brzdové světlo těsně před tím, než se brzdí.

Při selhání brzdového světla, zkontrolujte zapojení spínače a jestli je kabel řádně připojen.



## Kontrola a mazání lanek

### !VAROVÁNÍ!

Zkontrolujte kabely často. Vyměňte poškozené kabely. Namažte vnitřní kabely a konce kabelů. Pokud kabely nepracují hladce, požádejte svého prodejce, aby je vyměnil.

## Kola a pneumatiky

### Demontáž kola

1. Povolte matice kol (1)
2. Zvedněte ATV a umístěte vhodný stojan pod rám.
3. Vymějte matice z kola
4. Sundejte kolo

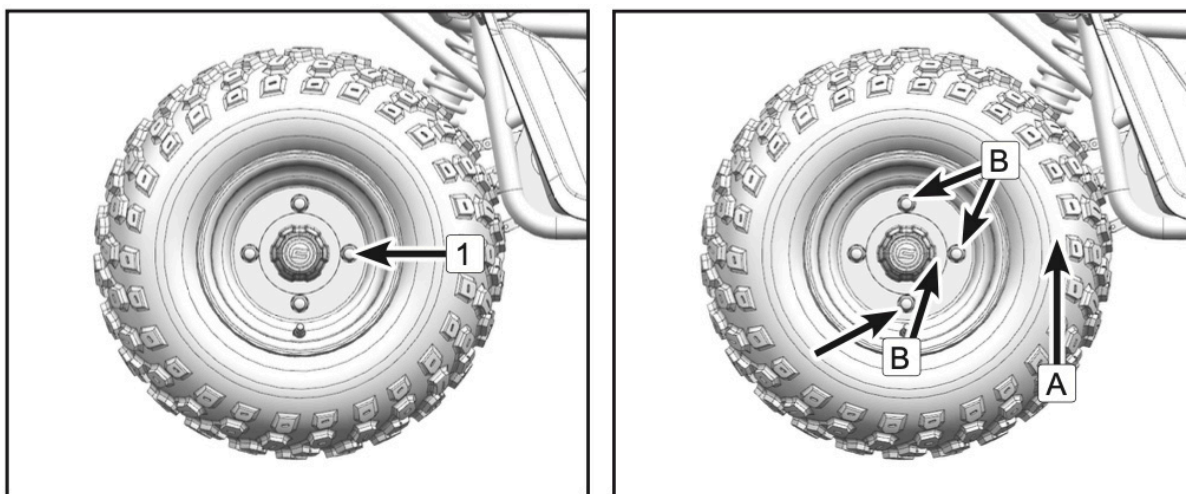

### Nasazení kola

1. Nasadte kolo (A) a nejprve matice (B)
2. Povolte zvedák tak aby kolo bylo rovnoměrně na zemi.
3. Dotáhněte matice: 60 – 65Nm

### Tlak pneumatik

Pravidelně kontrolujte stav, tlak a vzorek pneumatik.

Doporučený tlak pneu: Přední AT19x6-10 – 5 PSI / 35kPa  
Zadní AT18x9-8 – 5 PSI / 35kPa

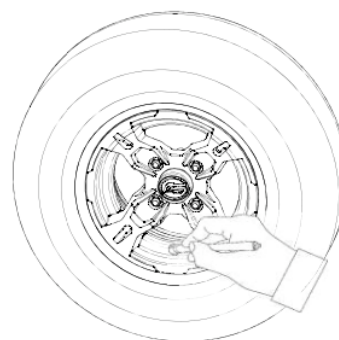

Min. hloubka vzorku pneumatik: 1,6 mm

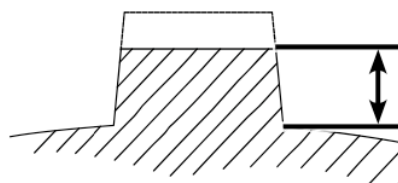

## Hnací řetěz

### Kontrola napnutí řetězu

- Zařadte neutrál
- Zvedněte řetěz a zkontrolujte jeho napnutí
- Pokud je napnutí mimo specifikaci, nastavte dle doporučených hodnot: **5 – 15 mm**

#### POZNÁMKA

Opotřebení řetězu není stejné ve všech jeho polohách. Otáčením zadního kola zopakujte měření v různých jeho částech.

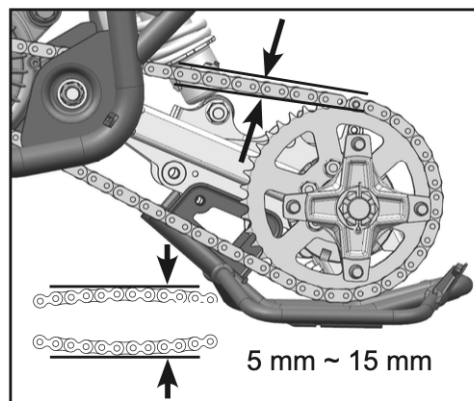

#### POZNÁMKA

V zájmu vaší bezpečnosti používejte originální řetěz doporučený společností CFMOTO. Pokud je řetěz vytahán, nikdy jej nezkracujte a nepoužívejte znovu. Nechte jej vyměnit u autorizovaného prodejce CFMOTO.

Zkontrolujte opotřebení zadního ozubeného kola a řetězového kola motoru.

Pokud je ozubené kolo motoru nebo zadní ozubené kolo opotřebované nebo poškozené, vyměňte celou převodovou sestavu.

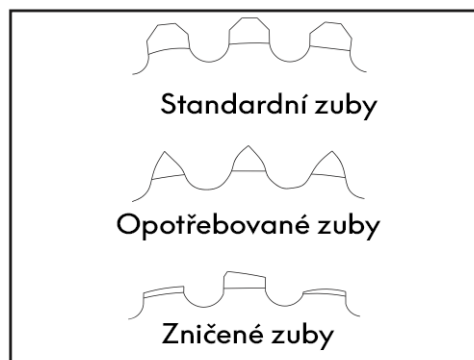

### Nastavení řetězu

Sejměte kryt kolečka  
Povolte šrouby (1) a (2)

Pomocí klíče otočte pouzdem nápravy (3)  
Nastavte napnutí řetězu na standardní rozsah.  
Utáhněte šrouby (2) a (1).

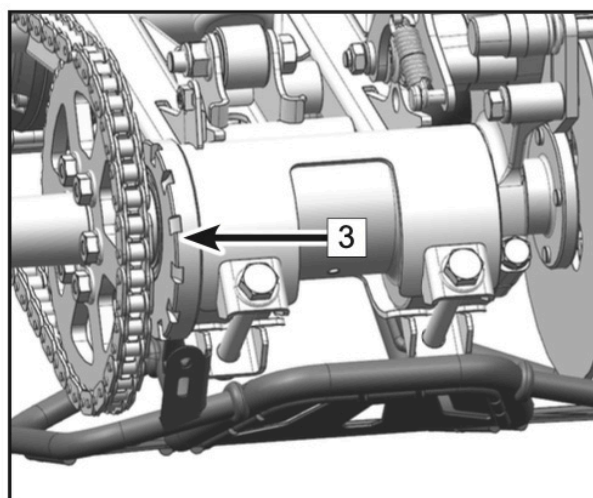
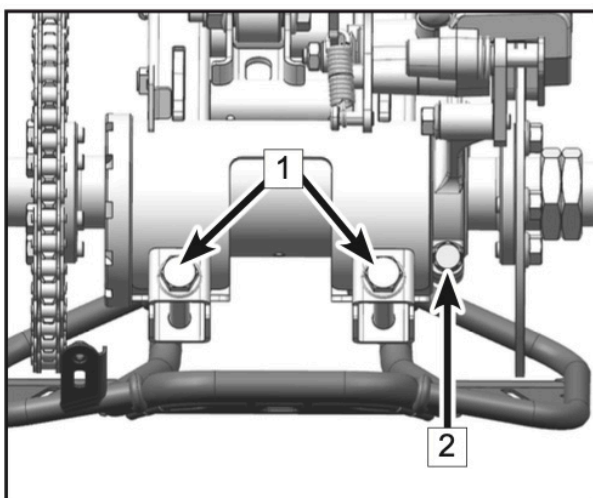

## Akumulátor

Tento stroj je vybaven baterií bez nutnosti provozu. Proto není nutné kontrolovat elektrolyt nebo přidávat destilovanou vodu do baterie. Pokud se zdá, že se baterie samovolně vybíjí, obraťte se na svého prodejce.

### Specifikace baterie: 12V 5Ah

#### !VAROVÁNÍ!

Nepokoušejte se odstranit těsnicí víčka článků akumulátoru. Mohlo by dojít k poškození baterie.

#### !NEBEZPEČÍ!

Zabraňte kontaktu s pokožkou, očima nebo oděvem. Při práci s bateriemi vždy chraňte oči. Uchovávejte mimo dosah dětí.

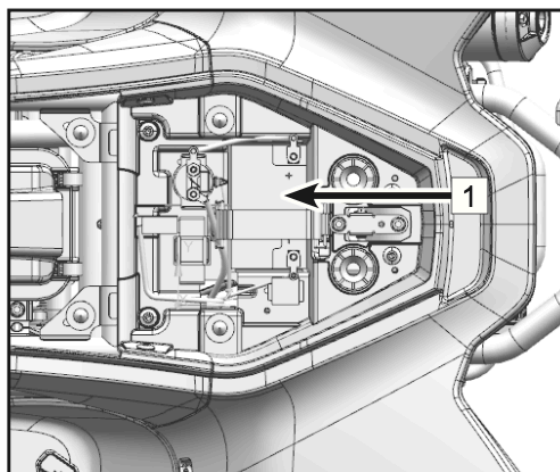

#### V případě kontaktu s pokožkou

**Vnější kontakt:** Vypláchněte vodou.

**Vnitřní kontakt:** Pijte velké množství vody nebo mléka, mléko s magnesiem, vejce nebo rostlinný olej. Vyhledejte okamžitou lékařskou pomoc.

**V případě vniknutí do očí:** Vyplachujte čistou tekoucí vodou po dobu 15 minut a okamžitě vyhledejte lékařskou pomoc. Baterie držte mimo dosah otevřeného ohně, plamenů, nebo jiných zdrojů ohně. V okolí nekuřte. Při nabíjení nebo používání baterie dobře větrejte.

## Údržba baterie

1. Pokud stroj nepoužíváte měsíc nebo déle, vyjměte baterii a uložte ji na chladném, tmavém místě. Před opětovnou instalací baterie, ji nejprve zcela nabijte.
2. Pro dobíjení baterie je zapotřebí speciální nabíječka akumulátoru (konstantní napětí / ampér nebo konstantní napětí). Použití běžné nabíječky baterií může zkrátit životnost vašeho akumulátoru.
3. Vždy se ujistěte, že jsou správně zapojené spoje při vkládání baterie zpět do zařízení.

## Pojistky a relé

Pojistková skříň (1) a skříňka s relé (2) jsou umístěny pod sedadlem.

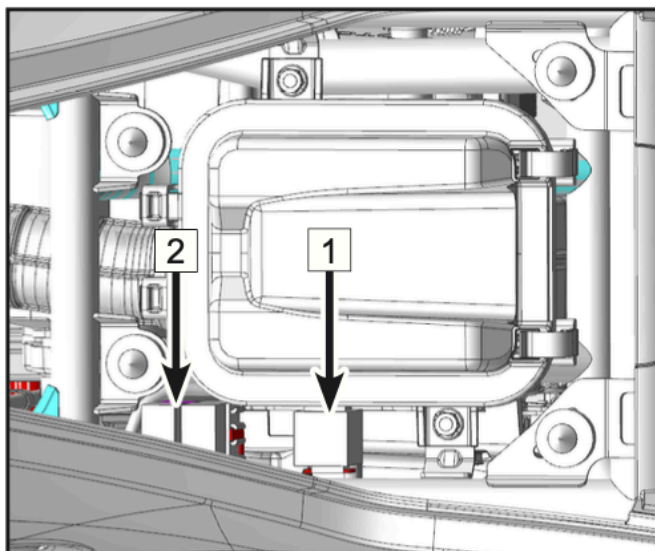

## Světla

Všechna světla na tomto vozidle jsou LED, tudíž je nelze opravit v případě poruchy nebo poškození.

Pro výměnu světel se obraťte na autorizovaného prodejce.

Nastavení směru světel není u tohoto vozidla možné.

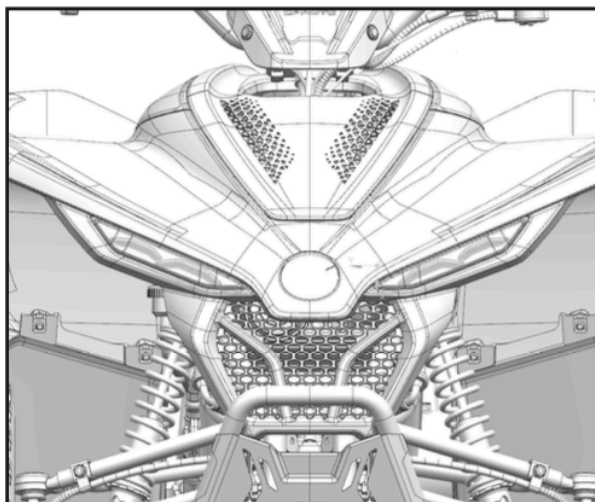

### Výměna koncového/brzdového světla

Žárovka koncového/brzdového světla je LED, nelze ji vyměnit samostatně.

Pokud je to nutné, vyměňte celé světlo, obraťte se na autorizovaný servis.

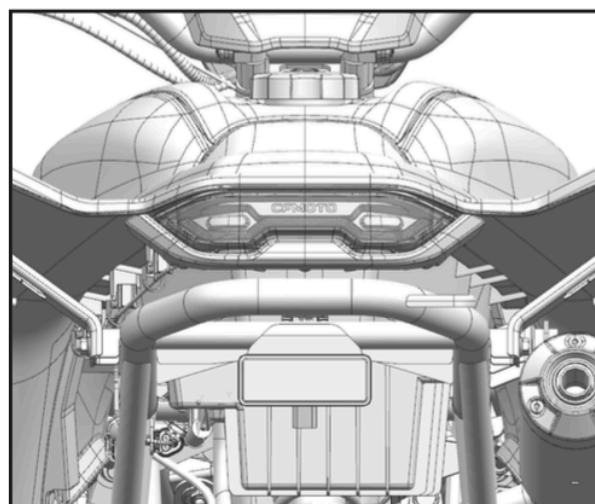

## Tlumiče

### Seřízení předního a zadního tlumiče

Předpětí pružiny může být nastaveno tak, aby odpovídalo hmotnosti jezdce a podmínkám jízdy.

#### POZNÁMKA

Při nastavení zadních tlumičů je nutné sundat zadní kola. Upravte spodní předpětí následujícím způsobem:

- 1) Chcete-li snížit předpětí pružiny, otočte nastavovací kroužek ve směru **(A)**.
- 2) Chcete-li zvýšit předpětí pružiny, otočte nastavovací kroužek ve směru **(B)**.

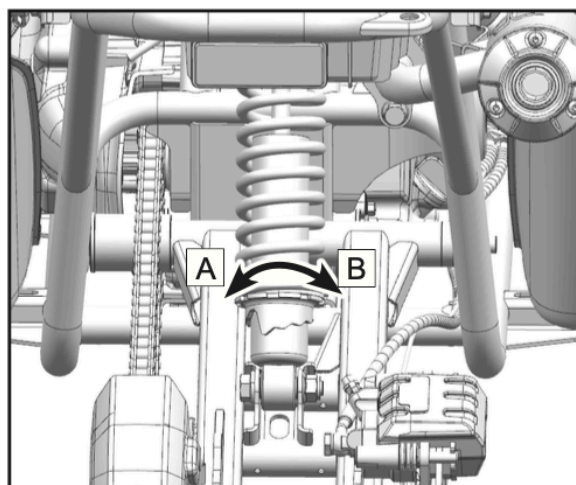

#### POZNÁMKA

Speciální klíč pro seřízení tlumičů (2) si můžete vyžádat u svého prodejce.

Standartní pozice: (b)

A = minimum (měkké)

E = maximum (tvrdé)



#### **!VAROVÁNÍ!**

Vždy nastavujte odpružení na levé i pravé straně stejně!

#### **!VAROVÁNÍ!**

Pokud provozujete ATV s nevhodně nastavenými tlumiči, může rychle dojít k poškození tlumičů, závěsů tlumičů a dalších dílů souvisejících se zavěšením kol.

## Mazání

Doporučený lubrikant: Plastické mazivo pro celoroční použití

- (1) Mazničky zadního zavěšení
- (2) Mazničky zadní hřídele

Pro správnou aplikaci maziva vždy použijte mazací lis (pistoli).

Vždy doplňte dostatečné množství maziva tak, aby mazivo vytékalo z obložení ložisek.

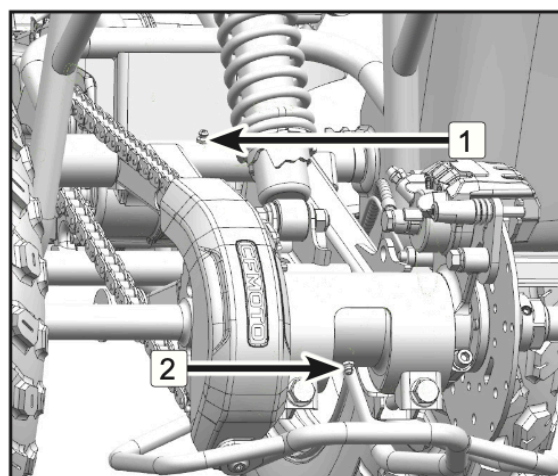

## ČIŠTĚNÍ A SKLADOVÁNÍ

### Čištění ATV

Udržování vašeho vozidla čistého nejen zlepšuje jeho vzhled, ale může také prodloužit životnost různých komponent. S několika opatřeními může být váš ATV vyčištěn podobně jako automobil.

### Mytí ATV

Nejlepší a nejbezpečnější způsob, jak umýt ATV, je pomocí zahradní hadice a jemným mýdlovým roztokem. Použijte profesionální typ mycích rukavic, nejprve myjte horní část a poté spodní část. Opláchněte vodu a osušte ideálně jelenicí, abyste zabránili vzniku vodních skvrn.

#### **POZNÁMKA**

Pokud jsou bezpečnostní a varovné štítky poškozeny, obraťte se na svého prodejce pro jejich výměnu.

#### **POZNÁMKA**

CFMOTO nedoporučuje používání vysokotlakých mycích hadic (WAP). Pokud stroj myjete tímto zařízením, vyhněte se poškození ložisek, těsnění převodovky, brzd, varovných štítků a vniknutí vody do vzduchového filtru nebo elektrického systému. Nepoužívejte drsné čisticí prostředky nebo vysokotlaké myčky. Některé prací prostředky znehodnocují gumové části. Použijte čisticí prostředky typu mycího mýdla.

#### **POZNÁMKA**

Po umytí a osušení stroje všechny nezbytné komponenty namažte. Nastartujte stroj a nechte běžet na volnoběh, aby se odpařila zbytková vlhkost z motoru nebo výfukové soustavy.

### Voskování ATV

Váš ATV lze voskovat libovolným neabrazivním automobilovým pastovým voskem. Vyhněte se použití drsných čističů, protože mohou poškrábat povrch.

#### **!VAROVÁNÍ!**

Některé produkty, včetně repelentů a chemikálií, mohou poškodit plastové povrchy. Buďte opatrní při používání těchto výrobků v blízkosti plastových povrchů.

### **Mazání**

Zkontrolujte všechna lanka a namažte mazivem. Dodržujte pokyny pro mazání v části údržby v servisní příručce, pro důkladné a účelné namazání všech součástí stroje použijte celoroční mazivo.

### **Skladování akumulátoru**

Vyjměte baterii z vozidla a ujistěte se, že je před uložením zcela nabitá.

### **Nemrzoucí chladicí směs**

Zkontrolujte pevnost chladicí kapaliny motoru a v případě potřeby vyměňte. Chladicí kapalina by měla být měněna každé dva roky.

### **Skladovací prostory**

Dofoukněte pneumatiky na stanovený tlak vzduchu a podepřete ATV tak aby kola byla 30mm ~ 40mm od země. Ujistěte se, že skladovací prostor je dobře větraný a přikryjte ATV plachtou.

### **POZNÁMKA**

Nepoužívejte plastové nebo vrstvené materiály. Neumožňují dostatečnou ventilaci a mohou podpořit korozi a oxidaci částí stroje.

### **Převážení ATV**

ATV nelze přepravovat ve vzpřímené poloze, při přepravě vozidla dodržujte tyto postupy:

1. Vypněte motor a vyjměte klíč, aby nedošlo ke ztrátě během přepravy.
2. Zařaďte libovolný rychlostní stupeň, zablokujte přední a zadní kola, abyste zabránili pohybu ATV.
3. Současně upevněte přední i zadní rám vozu ATV, zabraňte tomu, aby se ATV posunovala nebo se během přepravy pohybovala.
4. Ujistěte se, že je víčko palivové nádrže, olejové víčko a sedlo správně nainstalovány.

### **!VAROVÁNÍ!**

Nikdy nepřepřavujte ATV se zařazeným stupněm "P", jinak by mohlo dojít k poškození motoru.

## DIAGNOSTIKA VOZIDLA

<b>Motor nejde do otáček</b>	
<b>Problém</b>	<b>Řešení</b>
Vyhořelá pojistka	Vyměňte pojistku
Spínač vypnutí motoru	Zkontrolujte spínač
Nízké napětí akumulátoru	Nabijte akumulátor na 12,8 VDC
Volné konektory akumulátoru	Zkontrolujte všechny konektory a příp. utáhněte
Volné konektory cívky	Zkontrolujte všechny konektory a příp. utáhněte

<b>Klepání motoru</b>	
<b>Problém</b>	<b>Řešení</b>
Nekvalitní palivo / palivo s nízkým oktanovým číslem	Vyměňte za doporučený druh paliva s min. oktanovým číslem 95
Nesprávné časování zapalování	Obraťte se na svého prodejce
Nesprávná mezera u zapalovací svíčky nebo rozsah teplot	Nastavte mezeru podle specifikací nebo vyměňte zátky

<b>Motor se zastaví / ztrácí výkon</b>	
<b>Problém</b>	<b>Řešení</b>
Přehřátý motor	Očistěte topné těleso a vnější části motoru. Pokud problémy přetrvávají obraťte se na svého prodejce
Nedostatek paliva	Doplňte palivo
Ucpaný palivový ventil nebo filtr	Zkontrolujte, vyčistěte a příp. vyměňte
Přítomnost vody v palivu	Vypusťte palivový systém a doplňte nové palivo
Staré nebo jiné (nedoporučené) palivo	Vyměňte za nové palivo
Zanesená nebo vadná svíčka	Zkontrolujte konektor(y), v případě potřeby vyměňte
Žádná jiskra svíčky	Zkontrolujte konektor(y), ověřte, zda není zapnut „chcípák“
Ucpaný vzduchový filtr	Vyčistěte, příp. vyměňte
Selhání elektronického plynu	Ihned se obraťte na svého prodejce.
Nízké napětí baterie	Nabijte akumulátor na napětí 12,8 VDC
Mechanické selhání	Ihned se obraťte na svého prodejce.

<b>“Střílení“ z motoru</b>	
<b>Problém</b>	<b>Řešení</b>
Slabá jiskra ze svíčky	Zkontrolujte, vyčistěte příp. vyměňte svíčku
Nesprávná mezera svíčky nebo rozsah teploty	Nastavte mezeru podle specifikací nebo vyměňte zátky
Staré nebo jiné (nedoporučené) palivo	Vyměňte za nové palivo
Nesprávně zapojené vodiče svíčky	Obraťte se na svého prodejce
Nesprávné časování zapalování	Obraťte se na svého prodejce
Mechanické selhání	Obraťte se na svého prodejce



<b>Motor má otáčky ale nelze nastartovat</b>	
<b>Problém</b>	<b>Řešení</b>
Došlo palivo	Doplňte palivo
Zlomené nebo zacpané vzduchové potrubí	Zkontrolujte a příp. vyměňte
Přítomnost vody v palivu	Vyměňte nové palivo
Zanesená nebo vadná zátka svíčky	Zkontrolujte, vyčistěte a / nebo vyměňte svíčku
Nefunkční palivové čerpadlo	Zkontrolujte čerpadlo a pojistku. Příp. vyměňte
Vadné nebo opotřebené kabely svíčky	Obraťte se na svého prodejce
Nesprávná mezera svíčky nebo rozsah teploty	Nastavte mezeru podle specifikací nebo vyměňte zátky
Volné zapojení zapalování	Zkontrolujte všechny konektory a dotáhněte
Nízké napětí akumulátor	Dobijte akumulátor na 12,8 VDC
Zablokovaný vzduchový filtr	Zkontrolujte, vyčistěte a příp. vyměňte
Porucha omezení rychlosti zpětného chodu	Obraťte se na svého prodejce
Přítomnost vody/ paliva v klikové skříni	Obraťte se na svého prodejce
Ucpaný vzduchový filtr	Zkontrolujte a případně vyměňte
Jiná mechanická závada	Obraťte se na svého prodejce
Závada elektronického plynu	Obraťte se na svého prodejce
Chudá / Bohatá směs	Obraťte se na svého prodejce
Palivo s nízkým / vysokým oktanovým číslem	Vyměňte za palivo s o.č. 95

## TECHNICKÉ SPECIFIKACE

Celková délka	1483 mm
Celková šířka	943 mm
Celková výška	925 mm
Rozvor kol	1020 mm
Min. Světla výška	110 mm
Min. poloměr otáčení	3000 mm
Hmotnost (vč. oleje a paliva)	130 kg
Model a typ motoru	Synchronní s permanentním magnetem
Vrtání x zdvih	52,4 mm x 49,5 mm
Zdvihový objem	107 cm <sup>3</sup>
Výkon motoru	
Točivý moment	
Kompresní poměr	9,1 : 1
Startování	Elektronické
Motorový olej	SAE 15W-40 /SAE 10W-40 /SAE 5W-40
Celkový olejový objem	650 ml
Vzduchový filtr	Molitan
Palivo	Natural 95
Palivová nádrž	6,4 l
Svíčka	A7RTC
Mezera	0,8 – 0,9mm
Rám	Ocel
Pneumatiky	Přední: 25 x 8-12 Zadní: 25 x 10-12
Tlak v pneumatikách	45 kPa přední, 45kPa zadní
Brzdový systém	
Odpružení	Přední: olejový tlumič, 5 tříd Zadní: olejový tlumič, 4 třídy
Startování	Elektrické startovací tlačítko / Aplikace
Baterie	12V 5Ah
Potkávací světla	LED
Přední obrysová světla	28x2,43 W
Zadní/Brzdové světlo	32x0,6W / 12x3,2 W

## **REGISTRACE / REKLAMACE VOZIDLA**

Vaše vozidlo je originálním výrobkem ZHEJIANG CFMOTO POWER CO., LTD a je v ČR/SR prodáváno v oficiální distributorské síti JourneyMan CZ s.r.o.

Ujistěte se, že Vaše vozidlo bylo registrováno Vaším dealerem, aby v případě reklamace nedošlo ke komplikacím.

## Declaration of Drivers exposure to noise level

The undersigned :Lai Min jie ,General Manager  
 Company name and address of the manufacturer:  
 ZHEJIANG CFMOTO POWER CO.,LTD.  
 No.116,Wuzhou Road, Yuhang Economic Development Zone, Hangzhou, 311100,  
 Zhejiang Province P.R.China  
 Make(trade name of the manufacturer): CFMOTO

Type	Commercial name(s) (if available)	Sound pressure value at rider's ear.
CF110AY10	CFORCE 110	Sound power level(4m):99 dB(A)
CF110AY10	CFORCE 110	Sound pressure level:88 dB(A)

Test method: H.7 of EN 15997:2011/AC:2012

## Declaration of Vibration declaration

**For model CFORCE 110**

The vibration of hand - bar: 2.55 m/s<sup>2</sup>

The vibration of seat : 1.28 m/s<sup>2</sup>.

Test method: ANNEX I of EN 15997:2011/AC:2012

## ZHEJIANG CFMOTO POWER CO., LTD. EC DECLARATION OF CONFORMITY

Company name and address of manufacturer:  
 ZHEJIANG CFMOTO POWER CO., LTD.  
 No.116, Wuzhou Road, Yuhang Economic Development Zone, Hangzhou, 311100,  
 Zhejiang Province P.R.China

Name and address of the person authorised to compile the technical file:  
 Powersports Consulting & Trade KG  
 Alpenstraße 14 Top 1, 5020 Salzburg, Austria

Make (trade name of the manufacturer):	CFMOTO
Generic denomination	All terrain vehicles
Type:	Y10
Function	Driving (recreational and/or utility use)
Model	CF110AY10
Commercial name	CFORCE 110
Vehicle identification number:	LCELBHL24N6000042

Conforms in all respects to described in EU Directive 2006/42/EC .  
 Relevant standards upon which conformity is declared include BS EN 15997:2011 and EN15997:2001/  
 AC:2012.

Hangzhou P.R.China

DD, MM, YYYY

-----  
 (place)

-----  
 (date)

(signature)



Lai Minjie, General Manager

## DOPLŇUJÍCÍ INFORMACE K ZÁRUCE

### PŘÍSLUŠENSTVÍ

Vaše vozidlo umožňuje montáž širokého sortimentu pracovního příslušenství. Váš dealer Vám může nabídnout široký sortiment vhodného a schváleného příslušenství. Zásady montáže a použití příslušenství vždy prodiskutujte s dealerem a vyžádejte si jeho souhlas s použitím příslušenství. Montáž neschváleného příslušenství je striktně zakázána a může být v provozu vysoce nebezpečná!

### LIMITOVANÁ ZÁRUKA NA STROJE JOURNEYMAN CFMOTO

Dovozce tímto zaručuje původnímu kupci, že originální díly nového stroje JourneyMan budou v případě závad způsobených vadnou montáží, vadným zpracováním, nebo vadným materiálem bezplatně vyměněny. Práce spojená s výměnou těchto dílů nebude účtována. Tato záruka se nevztahuje na další náklady spojené s dopravou stroje do servisního centra, mytím a dalšími úkony přímo nesouvisejícími se závadou. Taktéž se nevztahuje na díly spotřebního charakteru, podléhající přirozenému opotřebením, které mohou mít nižší životnost, než je životnost celého stroje. Záruka se dále nevztahuje na opotřebením stroje způsobené běžným provozem vozidla.

Původní kupující musí provozovat a udržovat stroj dle instrukcí uvedených v tomto manuálu a na štítcích stroje. Po objevení závady musí tuto skutečnost písemně oznámit nejpozději do 10 dnů na adresu autorizovaného dealera.

### OBECNÉ VYJÍMKY ZE ZÁRUKY

Tato limitovaná záruka nezahrnuje jakoukoliv náhradu za selhání dílů, nebo poškození stroje při zjištění následujících okolností:

- Abnormální zatížení a provoz stroje v době trvání záruční lhůty nebo používání v extrémně ztížených podmínkách, kladoucích na stroj zvýšené nároky, než je obvyklé.
- Zanedbání údržby, servisních operací a použití neschválených, neoriginálních a nevhodných dílů a náplní.
- Hrubé zacházení se strojem.
- Nevhodné používání stroje, zahrnující závodění, skákání, kaskadérský styl jízdy, nebo další aktivity v tomto manuálu zakázané.
- Pronájmu, či nájmu stroje a užití stroje ke komerčním účelům.



© 2023